

INTEGRAL // **POWER** //

Diagnosis de averías

Troubleshooting

Diagnostic de pannes

Diagnose bei ausfällen

Diagnosi dei guasti

ES Spanish

EN English

FR French

GE German

IT Italian

Síntoma		Causa
A	El equipo no se enciende.	<ul style="list-style-type: none"> • Fusible del cable de alimentación fundido. • Cable de conexión a alternador o a través de llave de contacto desconectado o cortado. • Relé de alimentación o fusible de relé de alimentación averiados. • Interruptor de frío defectuoso.
B	El ventilador/es del condensador no funcionan.	<ul style="list-style-type: none"> • Ventilador/es del condensador bloqueado o desconectado. • Clema de conexión a ventilador/es desconectado/s. • Fusible o relé de ventiladores del condensador averiado.
C	El equipo funciona pero no enfría.	<ul style="list-style-type: none"> • El compresor no funciona. • Equipo con falta o exceso de carga de gas. • Obstrucción en circuito. • Módulo electrónico del compresor defectuoso o mala conexión de los terminales. • Relé o cableado de relé averiado o mala conexión de los terminales. • El presostato no da salida por estar averiado. • El termostato no da salida.

Solución

- Sustituir fusible verificando la causa de la avería.
 - Verificar conexiones en cable de conexión a alternador o a través de llave de contacto.
 - Sustituir relé de alimentación o fusible de relé de alimentación verificando la causa de la avería (*para acceder al fusible es necesario desmontar la tapa exterior del quipo y la tapa de la cámara del soplador*).
 - Sustituir interruptor de frío.
-
- Comprobar causas de bloqueo o avería, corregir o sustituir ventilador/es del condensador.
 - Conectar clemas del ventilador/es del condensador (*para acceder a los ventiladores del condensador es necesario desmontar la tapa exterior del equipo*).
 - Sustituir fusible o relé de los ventiladores del condensador verificando la causa de la avería (*para acceder al fusible es necesario desmontar la tapa exterior del quipo y la tapa de la cámara del soplador*).
-
- Proceder según apartado F.
 - Verificar la carga y comprobar presiones (*en caso de exceso de carga es necesario recuperar esta*), hacer vacío durante 30 minutos en el circuito e introducir 1100 gramos de R134a en el circuito.
 - Verificar la carga y comprobar presiones, si existe tapón en el circuito (*presión en baja de 0 a 0,5 bares*) recuperar carga, limpiar o sustituir componente obstruido y hacer vacío durante 30 minutos en el circuito e introducir 1100 gramos de R134a en el circuito.
 - Sustituir módulo electrónico del compresor o verificar conexiones de terminales.
 - Sustituir relé verificando la causa de la avería o comprobar conexiones de cableado y terminales.
 - Sustituir presostato.
 - Sustituir termostato (*para acceder al termostato es necesario desmontar la tapa exterior del quipo y la tapa de la cámara del soplador*).

Síntoma		Causa
C	El equipo funciona pero no enfría.	<ul style="list-style-type: none"> • Ventilador/es del condensador defectuoso/s. • Ventilador/es del condensador con polaridad invertida (<i>no sale aire por las rejillas superiores de la carcasa exterior</i>). • Condensador sucio o rejillas entrada de aire obstruida.
D	El soplador no funciona.	<ul style="list-style-type: none"> • Soplador centrífugo defectuoso o desconectadas sus clemas o terminales.
E	En el soplador no funciona la segunda o la tercera velocidad o ninguna.	<ul style="list-style-type: none"> • Interruptor del soplador defectuoso.
F	El compresor no funciona.	<ul style="list-style-type: none"> • Mala conexión de los terminales en el módulo electrónico del compresor. • Módulo electrónico del compresor defectuoso. • Compresor averiado. • Falta de tensión en batería. • Termostato averiado. • Presostato averiado, desconectado o mala conexión de sus terminales. • Relés o cableado de relés defectuoso o mala conexión en sus terminales. • Resistencia desconectada o averiada.

Cualquier operación de venta o de garantía está sometida a nuestras Condiciones Generales de Venta en su versión más reciente, publicada en nuestra página web www.dirna.com

Solución

- Sustituir ventilador del condensador.
- Cambiar polaridad en ventilador del condensador y verificar que sale aire hacia el exterior de la carcasa a través de las rejillas superiores.
- Limpiar condensador y rejillas con aire a presión.

- Sustituir soplador centrífugo o conectar clemas o terminales (Para acceder al soplador es necesario desmontar la carcasa exterior y la tapa de la cámara del soplador).

- Sustituir interruptor del soplador.

- Conectar correctamente los terminales del módulo electrónico del compresor.
- Sustituir módulo electrónico del compresor.
- Sustituir compresor.
- Cargar o cambiar la batería.
- Verificar conexiones de termostato, sustituir termostato si está averiado.
- Verificar conexiones del presostato y sustituir si ésta averiado.
- Verificar relés y cableado de relés y sustituir si está defectuoso (*Para acceder al soplador es necesario desmontar la carcasa exterior y la tapa de la cámara del soplador*).
- Verificar resistencia y sustituir si está averiada (*el valor de la resistencia se encuentra reflejado en el esquema eléctrico*).

Esquema eléctrico

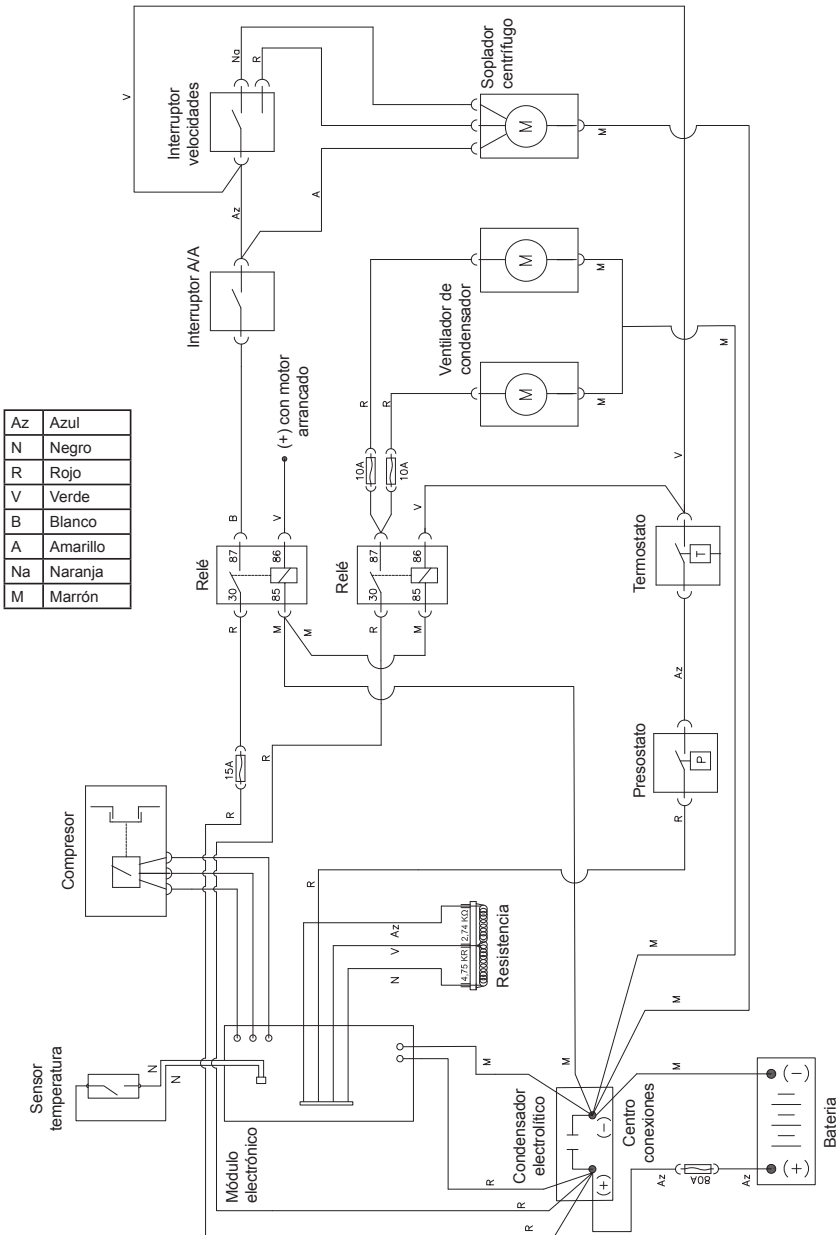

A series of horizontal dotted lines spanning the width of the page, providing a template for writing.

Symptom		Cause
A	The unit does not start up.	<ul style="list-style-type: none"> • Power cable fuse blown. • Cable for connection to alternator or through ignition key disconnected or cut. • Power relay or power relay fuse failed. • Cold switch defective.
B	Condenser fan(s) not working.	<ul style="list-style-type: none"> • Condenser fan(s) blocked or disconnected. • Cable clamp for connection to fan(s) disconnected. • Condenser fan fuse or relay defective.
C	The unit works but does not cool.	<ul style="list-style-type: none"> • The compressor does not work. • Unit with too much or too little gas load. • Blockage in circuit. • Compressor's electronic module defective or terminals poorly connected. • Relay or relay cable failed or terminals poorly connected. • The pressostat has failed and has no output. • No thermostat output.

Solution

- Replace the fuse, checking the cause of the failure.
 - Check connections in connection to alternator cable or through the ignition key.
 - Replace the power relay or power relay fuse, checking the cause of the failure (*take down the outside cover of the unit and the blower chamber cover to access the fuse*).
 - Replace the cold switch (*take down the outside cover of the unit and the blower chamber cover to access the fuse*).
-
- Check the causes of the blocking or failure, correct or replace the condenser fan(s).
 - Connect the condenser fan cable clamps (*take down the outside cover of the unit and the blower chamber cover to access the fuse*).
 - Replace the condenser's fan relay or fuse, checking the cause of the failure (*take down the outside cover of the unit and the blower chamber cover to access the fuse*).
-
- Proceed in accordance with section F.
 - Verify the gas charge and check pressures (*in case of overload it is necessary to recover this*), do vacuum for 30 minutes on the circuit and introduce 1100 grams of R134a into the circuit.
 - Verify the gas charge and check pressures, if there is a cap in the circuit (*low pressure from 0 to 0.5 bar*) recover the gas charge, clean or replace obstructed component and make vacuum for 30 minutes in the circuit and introduce 1100 grams of R134a in the circuit.
 - Replace the compressor's electronic module or check terminal connections.
 - Replace the relay, checking the cause of the failure, and check cable and terminal connections.
 - Replace the pressostat.
 - Replace thermostat (*take down the outside cover of the unit and the blower chamber cover to access the fuse*).

Symptom		Cause
C	The unit works but does not cool.	<ul style="list-style-type: none"> • Condenser Fans defective. • Condenser fan(s) with polarity inverted (<i>air does not come out of the exterior frame top grilles</i>). • Condenser fan or grille dirty.
D	The blower does not work.	<ul style="list-style-type: none"> • Centrifugal blower faulty or terminals or cable clamps disconnected.
E	The second or third speed does not work in the blower, or none at all.	<ul style="list-style-type: none"> • Blower switch defective.
F	The compressor does not work.	<ul style="list-style-type: none"> • Poor terminal connection in the compressor's electronic module. • Compressor's electronic module defective. • Compressor failed. • Lack of voltage in battery. • Thermostat failed. • Pressostat failed, disconnected or terminals poorly connected. • Relays or relay cable defective or terminals poorly connected. • Resistor disconnected or faulty.

Any sale or guarantee transaction is subject to the latest version of our **Terms of Sale**, published on our website www.dirna.com.

Solution

- Replace the condenser fan.
 - Change polarity in the condenser fan and check that air comes out from the frame through the top grilles.
 - Clean the condenser and grilles with pressurised air.
-
- Replace the centrifugal blower or connect the terminals or wire clamps (*take down the outside frame and the blower chamber cover to access the blower*).
-
- Replace the blower switch.
-
- Correctly connect the terminals of the compressor's electronic module.
 - Replace the compressor's electronic module.
 - Replace the compressor.
 - Charge or change the battery.
 - Check thermostat connections; replace the thermostat if failed.
 - Check pressostat connections and replace if failed.
 - Check relays and relay cables and replace if defective (*take down the outside frame and the blower chamber cover to access the blower*).
 - Check resistor and replace if faulty (*the value for the resistor is shown in the wiring diagram*).

Electric wiring

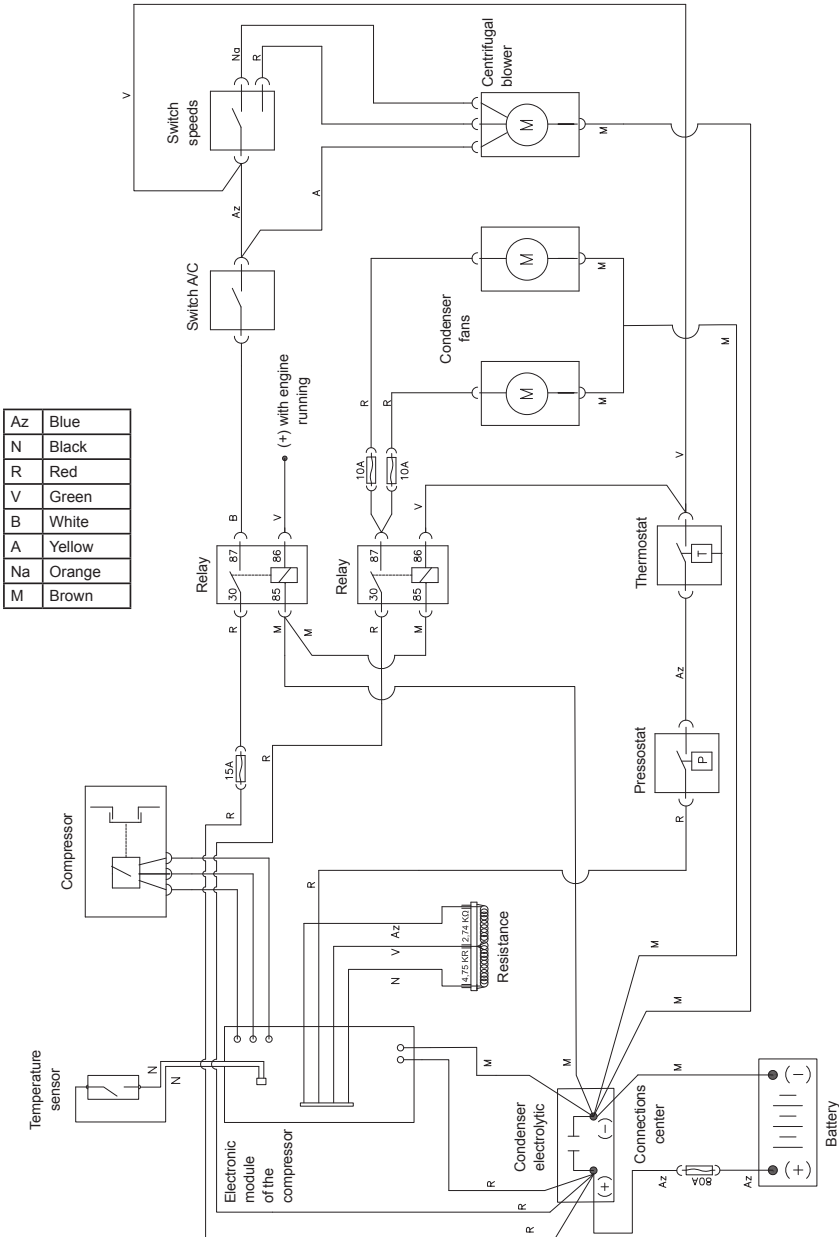

Symptome		Cause
A	L'équipement ne s'allume pas.	<ul style="list-style-type: none"> • Fusible du câble d'alimentation grillé. • Câble de connexion à l'alternateur ou à travers une clé de contact déconnecté ou coupé. • Relais d'alimentation ou fusible de relais d'alimentation endommagés. • Interrupteur de froid défaillant.
B	Le/s ventilateur/s du condenseur ne fonctionne pas.	<ul style="list-style-type: none"> • Ventilateur/s du condenseur bloqué ou déconnecté. • Borne de connexion au ventilateur/s déconnectée. • Fusible ou relais des ventilateurs du condenseur en panne.
C	L'équipement fonctionne mais il ne refroidit pas.	<ul style="list-style-type: none"> • Le compresseur ne fonctionne pas. • Équipement avec un manque ou un excès de charge de gaz. • Bouchon dans le circuit. • Module électronique du compresseur défaillant ou mauvaise connexion des terminaux. • Relais ou câblage du relais défaillant ou mauvaise connexion des terminaux. • Le pressostat ne fournit pas de sortie parce qu'il est en panne. • Le thermostat ne fournit pas de sortie.

Solution

- Remplacer le fusible et vérifier la cause de la panne.
- Vérifier les connexions dans le câble de connexion à l'alternateur ou à travers la clé de contact.
- Remplacer le relais d'alimentation ou le fusible du relais d'alimentation et vérifier la cause de la panne (*pour accéder au fusible, il est nécessaire de démonter le couvercle extérieur de l'équipement et le couvercle de la chambre du souffleur*).
- Remplacer l'interrupteur de froid (*pour accéder au fusible, il est nécessaire de démonter le couvercle extérieur de l'équipement et le couvercle de la chambre du souffleur*).
- Vérifier les causes du blocage ou de la panne et corriger ou remplacer le/s ventilateur/s du condenseur.
- Connecter les bornes du/des ventilateur/s du condenseur (*pour accéder au fusible, il est nécessaire de démonter le couvercle extérieur de l'équipement et le couvercle de la chambre du souffleur*).
- Remplacer le fusible ou relais des ventilateurs du condenseur et vérifier la cause de la panne (*pour accéder au fusible, il est nécessaire de démonter le couvercle extérieur de l'équipement et le couvercle de la chambre du souffleur*).
- Procéder selon le paragraphe F.
- Vérifier la charge et les pressions (*en cas d'excès de charge, il faut la récupérer*). Effectuer le vide pendant 30 minutes dans le circuit et introduire 1100 grammes de R134a dans le circuit.
- Vérifier la charge et contrôler les pressions. S'il existe un bouchon dans le circuit (*pression sous basse de 0 à 0,5 bar*), récupérer la charge, nettoyer ou remplacer le composant obstrué et procéder à vide pendant 30 minutes dans le circuit, Introduire ensuite 1100 grammes de R134a dans le circuit.
- Remplacer le module électronique du compresseur ou vérifier les connexions des terminaux.
- Changer le relais et vérifier la cause de la panne ou les connexions de câblage et les terminaux.
- Remplacer le pressostat.
- Remplacer le thermostat (*pour accéder au fusible, il est nécessaire de démonter le couvercle extérieur de l'équipement et le couvercle de la chambre du souffleur*).

Symptome		Cause
C	L'équipement fonctionne mais il ne refroidit pas.	<ul style="list-style-type: none"> • Ventilateur/s du condenseur défaillant/s. • Le/les ventilateur/s du condenseur présente/nt une polarité inversée (<i>l'air ne sort pas par les grilles supérieures de la carcasse extérieure</i>). • Condenseur sale ou grilles d'entrée d'air obstruées.
D	Le souffleur ne fonctionne pas.	<ul style="list-style-type: none"> • Souffleur centrifuge défaillant ou terminaux ou bornes déconnectés.
E	La deuxième ou troisième vitesse du souffleur ne fonctionne pas (ou aucune).	<ul style="list-style-type: none"> • Interrupteur du souffleur défaillant.
F	Le compresseur ne fonctionne pas.	<ul style="list-style-type: none"> • Mauvaise connexion des terminaux dans le module électronique du compresseur. • Module électronique du compresseur défaillant. • Compresseur en panne. • Manque de tension dans la batterie. • Thermostat en panne. • Pressostat en panne, déconnecté ou mauvaise connexion de ses terminaux. • Relais ou câblage du relais défaillant ou mauvaise connexion des terminaux. • Résistance déconnectée ou en panne.

Toute opération de vente ou de garantie est soumise à nos **Conditions Générales de Vente** dans leur version la plus récente, publiée sur notre site web www.dirna.com.

Solution

- Remplacer le ventilateur du condenseur.
- Changer la polarité dans le ventilateur du condenseur et vérifier que l'air sorte vers l'extérieur de la carcasse à travers les grilles supérieures.
- Nettoyer le condenseur et les grilles avec de l'air sous pression.

- Remplacer le souffleur centrifuge ou connecter les bornes ou terminaux (pour accéder au souffleur, il faut démonter la carcasse extérieure et le couvercle de la chambre du souffleur).

- Remplacer l'interrupteur du souffleur.

- Connecter correctement les terminaux du module électronique du compresseur.
- Remplacer le module électronique du compresseur.
- Remplacer le compresseur.
- Charger ou remplacer la batterie.
- Vérifier les connexions du thermostat, le remplacer s'il est en panne.
- Vérifier les connexions du pressostat et le remplacer en cas de panne.
- Vérifier les relais et le câblage des relais et remplacer en cas de défaillance (*pour accéder au souffleur, il faut démonter la carcasse extérieure et le couvercle de la chambre du souffleur*).
- Vérifier la résistance et remplacer si elle est en panne (*la valeur de la résistance est reprise dans le schéma électrique*).

Câblage électrique

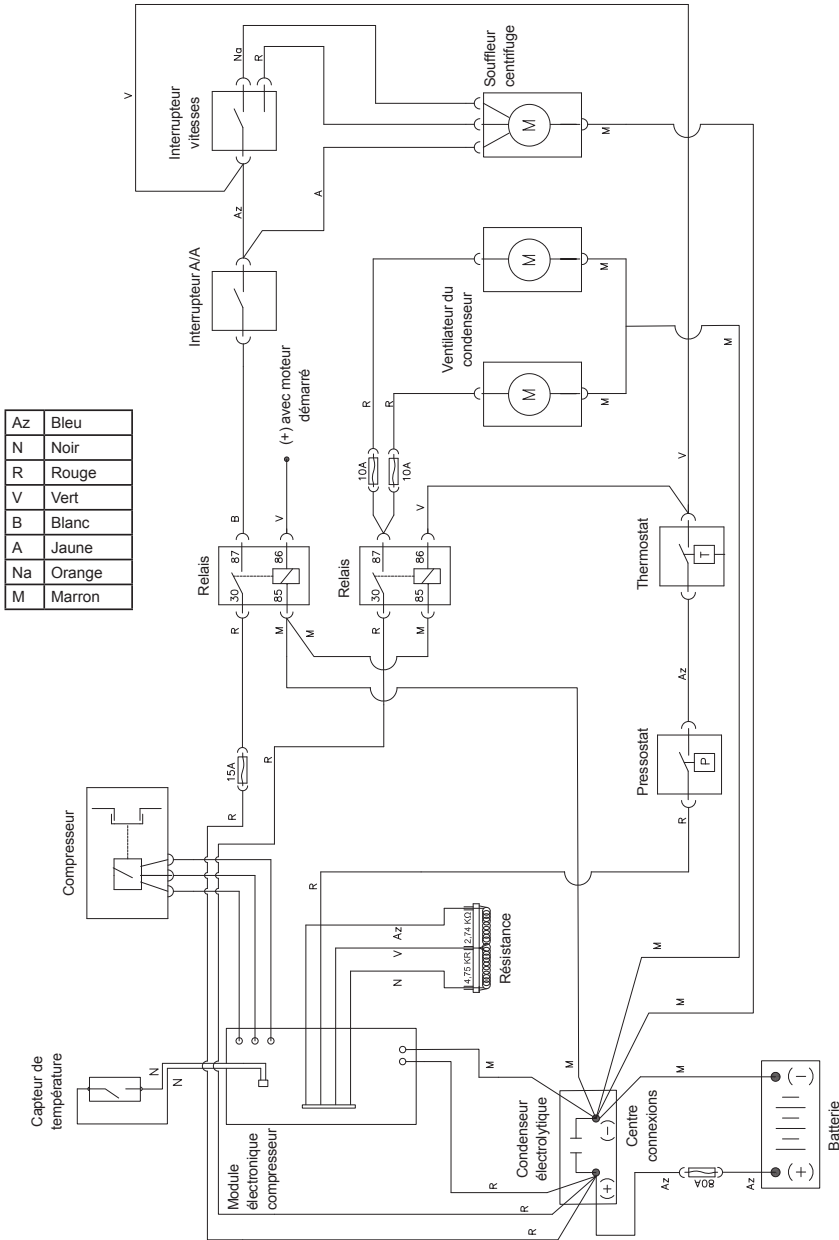

A series of horizontal dotted lines spanning the width of the page, providing a guide for handwriting practice.

Störung		Ursache
A	Das Gerät schaltet sich nicht ein.	<ul style="list-style-type: none"> • Sicherung des Netzkabels geschmolzen. • Anschlusskabel an Alternator oder über Kontaktschlüssel nicht angeschlossen oder unterbrochen. • Versorgungsrelais bzw. dessen Sicherung defekt. • Kaltschalter defekt.
B	Der oder die Lüfter des Kondensators funktionieren nicht.	<ul style="list-style-type: none"> • Kondensatorlüfter blockiert oder nicht angeschlossen. • Anschlussklemme(n) an Gebläse nicht angeschlossen. • Sicherung oder Relais der Kondensatorlüfter defekt.
C	Die Anlage funktioniert, kühlt aber nicht.	<ul style="list-style-type: none"> • Der Kompressor funktioniert nicht. • Das Gerät hat zu viel oder zu wenig Gas geladen. • Kreislauf verstopft. • Elektronikmodul des Kompressors defekt oder Wackelkontakt an den Kabelschuhen. • Relais oder Relaiskabel defekt oder Wackelkontakt an den Kabelschuhen. • Druckwächter sendet keine Werte da defekt. • Das Thermostat gibt keine Werte ab.

Abhilfe

- Sicherung ersetzen und die Ursache der Störung prüfen.
 - Anschlüsse am Alternator-Anschlusskabel oder über Kontaktschlüssel prüfen.
 - Versorgungsrelais bzw. dessen Sicherung ersetzen und die Ursache des Defekts prüfen (*für den Zugriff auf die Sicherung müssen die äußere Abdeckung des Geräts und die Abdeckung der Gebläsekammer abgenommen werden*).
 - Kaltschalter ersetzen (*für den Zugriff auf die Sicherung müssen die äußere Abdeckung des Geräts und die Abdeckung der Gebläsekammer abgenommen werden*).
-
- Ursachen der Blockierung bzw. Störung feststellen und beheben bzw. Kondensatorlüfter ersetzen.
 - Klemmen des oder der Kondensatorlüfter anschließen (*für den Zugriff auf die Sicherung müssen die äußere Abdeckung des Geräts und die Abdeckung der Gebläsekammer abgenommen werden*).
 - Sicherung bzw. Relais der Kondensatorlüfter ersetzen und die Ursache der Störung prüfen (*für den Zugriff auf die Sicherung müssen die äußere Abdeckung des Geräts und die Abdeckung der Gebläsekammer abgenommen werden*).
-
- Gemäß Abschnitt F vorgehen.
 - Ladung und Druck prüfen. (*Bei zuviel Ladung Gas absaugen.*) Im Kreislauf mindestens 30 Minuten lang ein Vakuum herstellen und Kreislauf danach mit 1100 g R134a in den Stromkreis.
 - Ladung und Druck prüfen. Ist der Kreislauf verstopft (*Niederdruck 0 bis 0,5 Bar*), Gas absaugen, verstopfte Bauteile reinigen oder ersetzen und im Kreislauf mindestens 30 Minuten lang ein Vakuum herstellen. Kreislauf 1100 g R134a in den Stromkreis.
 - Elektronikmodul des Kompressors ersetzen bzw. Anschluss der Kabelschuhe prüfen.
 - Relais ersetzen und dabei die Ursache der Störung prüfen bzw. Kabel und Kabelschuhe kontrollieren.
 - Druckwächter ersetzen.
 - Thermostat ersetzen (*für den Zugriff auf die Sicherung müssen die äußere Abdeckung des Geräts und die Abdeckung der Gebläsekammer abgenommen werden*).

Störung		Ursache
C	Die Anlage funktioniert, kühlt aber nicht.	<ul style="list-style-type: none"> • Kondensatorgebläse defekt. • Polarität der Kondensatorlüfter invertiert (es kommt keine Luft durch die oberen Gitter des äußeren Gehäuses). • Kondensator verschmutzt bzw. Lufteinlassgitter verstopft.
D	Das Gebläse funktioniert nicht.	<ul style="list-style-type: none"> • Zentrifugalgebläse defekt oder Klemmen bzw. Kabelschuhe nicht angeschlossen.
E	Am Gebläst funktioniert die zweite oder dritte Geschwindigkeit nicht bzw. es funktioniert keine Geschwindigkeit.	<ul style="list-style-type: none"> • Gebläseschalter defekt.
F	Der Kompressor funktioniert nicht.	<ul style="list-style-type: none"> • Wackelkontakt an den Kabelschuhen des Elektronikmoduls des Kompressors. • Elektronikmodul des Kompressors defekt. • Kompressor defekt. • Batterie ohne Stromspannung. • Thermostat defekt. • Druckwächter defekt, nicht angeschlossen bzw. Wackelkontakt an den Kabelschuhen. • Relais oder Relaiskabel defekt bzw. Wackelkontakt an den Kabelschuhen. • Widerstand ausgeschaltet oder defekt.

Jeglicher Verkaufs- oder Garantievorgang unterliegt unseren **Allgemeinen Verkaufsbedingungen** in deren aktuellsten Fassung, die auf unserer Webseite www.dirna.com veröffentlicht ist.

Abhilfe

- Kondensatorlüfter ersetzen.
 - Polarität am Kondensatorlüfter tauschen und prüfen, ob Luft aus dem oberen Gitter zum Gehäuseäußeren geblasen wird.
 - Kondensator und Gitter mit Druckluft reinigen.
-
- Zentrifugalgebläse ersetzen bzw. Klemmen oder Kabelschuhe anschließen. *(Für den Zugriff auf das Gebläse äußere Abdeckung und Abdeckung der Gebläsekammer abnehmen.)*
-
- Gebläseschalter ersetzen.
-
- Kabelschuhe des Elektronikmoduls des Kompressors ordnungsgemäß anschließen.
 - Elektronikmodul des Kompressors ersetzen.
 - Kompressor ersetzen.
 - Batterie aufladen oder ersetzen.
 - Thermostatanschlüsse prüfen, Thermostat wenn defekt ersetzen.
 - Anschlüsse des Druckwächters prüfen und diesen wenn erforderlich ersetzen.
 - Relais und Relaiskabel prüfen und wenn defekt ersetzen. *(Für den Zugriff auf das Gebläse äußere Abdeckung und Abdeckung der Gebläsekammer abnehmen.)*
 - Widerstand überprüfen und diesen bei Bedarf ersetzen *(der Widerstandswert steht im Schaltplan).*

Elektrische Verkabelung

Az	Blau
N	Schwarz
R	Rot
V	Grün
B	Weiss
A	Gelb
Na	Orange
M	Braun

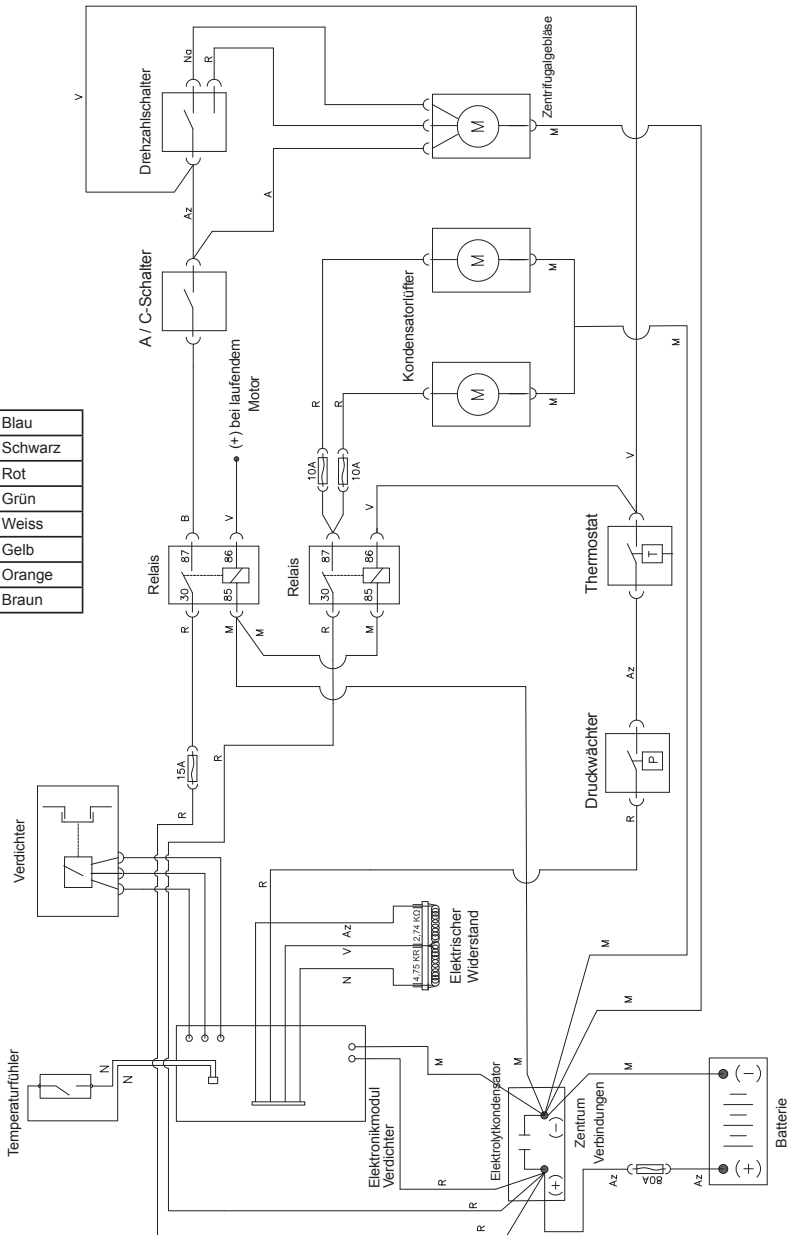

A series of horizontal dotted lines spanning the width of the page, providing a template for writing.

Sintomo		Causa
A	L'impianto non si accende.	<ul style="list-style-type: none"> • Fusibile del cavo di alimentazione fuso. • Cavo di connessione all'alternatore o tramite chiave di accensione disinserito o tagliato. • Relè di alimentazione o fusibile del relè di alimentazione guasti. • Interruttore del freddo difettoso.
B	Il ventilatore del condensatore non funziona.	<ul style="list-style-type: none"> • Ventilatore del condensatore bloccato o disinserito. • Morsetto di connessione a ventilatore disinserito. • Guasto al fusibile o relè dei ventilatori del condensatore.
C	L'impianto funziona, ma non raffresca.	<ul style="list-style-type: none"> • Il compressore non funziona. • Mancanza o eccesso di carica di gas nell'impianto. • Intasamento nel circuito. • Modulo elettronico del compressore difettoso o connessione errata dei terminali. • Relè o cablaggio del relè guasto o connessione errata dei terminali. • Il pressostato è guasto e non segnala l'uscita. • Il termostato non reagisce.

Soluzione

- Sostituire il fusibile e individuare la causa del guasto.
 - Verificare le connessioni del cavo di connessione all'alternatore o tramite la chiave di accensione.
 - Sostituire il relè di alimentazione o il fusibile e individuare la causa del guasto (*per accedere al fusibile occorre smontare il coperchio esterno dell'impianto e il coperchio del vano del ventilatore*).
 - Sostituire l'interruttore del freddo (*per accedere al fusibile occorre smontare il coperchio esterno dell'impianto e il coperchio del vano del ventilatore*).
-
- Individuare le cause del blocco o guasto, risolvere o sostituire il ventilatore del condensatore.
 - Collegare i morsetti del ventilatore del condensatore.
 - Sostituire il fusibile o il relè dei ventilatori del condensatore e individuare la causa del guasto (*per accedere al fusibile occorre smontare il coperchio esterno dell'impianto e il coperchio del vano del ventilatore*).
-
- Procedere come al punto F.
 - Verificare la carica e le pressioni (*in caso di eccesso di carica, occorre recuperarla*), fare il vuoto nel circuito per 30 minuti e immettere 1100 grammi di R134a nel circuito.
 - Verificare la carica e le pressioni e l'eventuale intasamento del circuito (*pressione da 0 a 0,5 bar*): recuperare la carica, pulire o sostituire il componente ostruito e fare il vuoto nel circuito per 30 minuti e quindi immettervi 1100 grammi di R134a nel circuito.
 - Sostituire il modulo elettronico del compressore o verificare le connessioni dei terminali.
 - Sostituire il relè ricercando la causa del guasto o verificare le connessioni del cablaggio e terminali.
 - Sostituire il pressostato.
 - Sostituire il termostato (*per accedere al fusibile occorre smontare il coperchio esterno dell'impianto e il coperchio del vano del ventilatore*).

Sintomo		Causa
C	L'impianto funziona, ma non raffresca.	<ul style="list-style-type: none"> • Ventilatore del condensatore difettoso. • Ventilatore/i del condensatore con polarità invertita (<i>non esce aria dalle griglie superiori dell'involucro esterno</i>). • Condensatore sporco o griglie d'entrata dell'aria ostruite.
D	Il ventilatore non funziona.	<ul style="list-style-type: none"> • Ventilatore centrifugo difettoso o relativi morsetti o terminali disinseriti.
E	Nel ventilatore non funziona la seconda o la terza velocità o nessuna.	<ul style="list-style-type: none"> • Interruttore del ventilatore difettoso.
F	Il compressore non funziona.	<ul style="list-style-type: none"> • Connessione errata dei terminali nel modulo elettronico del compressore. • Modulo elettronico del compressore difettoso. • Compressore guasto. • Mancanza di tensione nella batteria. • Termostato guasto. • Pressostato guasto, disinserito o connessione errata dei terminali. • Relè o relativo cablaggio difettoso o connessione errata dei terminali. • Resistenza disinserita o guasta.

Qualsiasi operazione di vendita o garanzia è soggetta alle nostre **Condizioni generali di vendita** nella versione più recente, pubblicata sul sito web www.dirna.com.

Soluzione

- Sostituire il ventilatore del condensatore.
 - Cambiare la polarità nel ventilatore del condensatore e verificare che l'aria fuoriesca dalle griglie superiori verso l'esterno dell'involucro.
 - Pulire il condensatore e le griglie con aria a pressione.
-
- Sostituire il ventilatore centrifugo o collegare i morsetti o terminali (*per accedere al ventilatore occorre smontare l'involucro esterno e il coperchio della camera del ventilatore*).
-
- Sostituire l'interruttore del ventilatore.
-
- Collegare correttamente i terminali del modulo elettronico del compressore.
 - Sostituire il modulo elettronico del compressore.
 - Sostituire il compressore.
 - Caricare o sostituire la batteria.
 - Verificare le connessioni del termostato, sostituire quest'ultimo se è guasto.
 - Verificare le connessioni del pressostato e sostituirlo se è guasto.
 - Verificare i relè e il relativo cablaggio e sostituire se difettoso (*per accedere al ventilatore occorre smontare l'involucro esterno e il coperchio della camera del ventilatore*).
 - Verificare la resistenza e sostituirla se è guasta (il valore della resistenza è riportato nello schema elettrico).

Cablaggio elettrico

Az	Blu
N	Nero
R	Rosso
V	Verde
B	Bianco
A	Giallo
Na	Arancione
M	Marrone

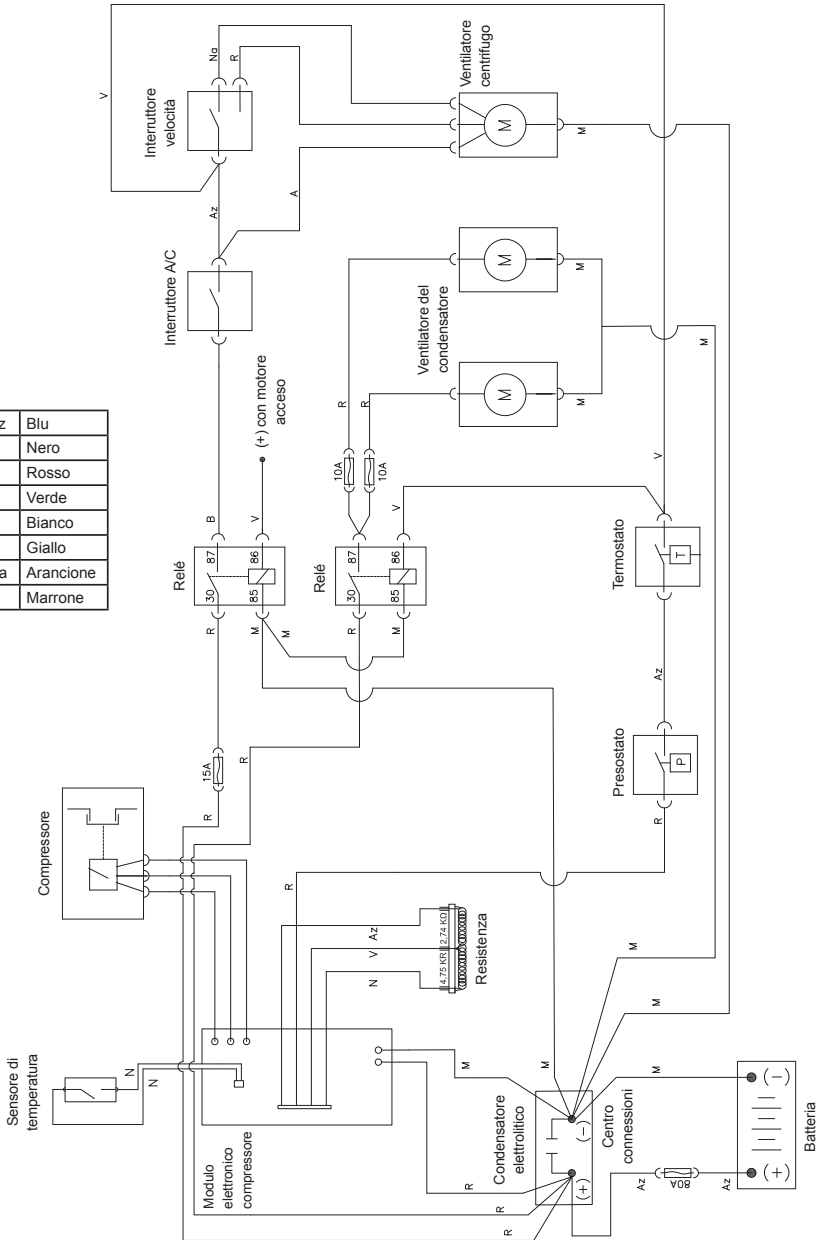

Francisco Alonso, 6
28806 Alcalá de Henares (MADRID)



Contact	Phone	Fax	E-Mail
Sales (Ventas Internacional)	+34 91 8770510	+34 91 8771158	sales@dirna.bergstrominc.com
Comercial Nacional	+34 91 8775841	+34 91 8836321	ventas@dirna.bergstrominc.com
Orders & Deliveries (Logística internacional)	+34 91 8775846	+34 91 8771158	export@dirna.bergstrominc.com
Orders & Deliveries (Logística nacional)	+34 91 8775840	+34 91 8836321	comercial@dirna.bergstrominc.com
Technical Assistance (Internacional)	+49 511 86679681	+49 511 86679710	technicalassistance@dirna.bergstrominc.com
Technical Assistance (Nacional)	+34 91 8775845	+34 91 883 6321	oblanco@dirna.bergstrominc.com

www.dirna.com

Bergstrom es titular de todos los derechos de la presente información.

La presente información es confidencial y queda prohibido cualquier acto de reproducción, distribución, comunicación pública y/o transformación de cualquier elemento de la misma sin la previa y expresa autorización de **Bergstrom**.

Esta información ha de ser utilizada única y exclusivamente para el fin para el que fue creada, no siendo **Bergstrom** responsable de los posibles daños que se pudiera causar al cliente y/o a terceras partes por un incorrecto y/o inadecuado uso de la misma.

Para cualquier aclaración al respecto pueden dirigirse al Centro de Comunicaciones del fabricante **Bergstrom**.

Bergstrom is the holder of all the rights of this information.

This information is confidential and it is absolutely forbidden any act of reproduction, distribution, public communication and/or transformation of any element of it without the previous and express authorization of **Bergstrom**.

This information must be used only and exclusively for what it has been created, **Bergstrom** doesn't assume any responsibility of possible damages that could be caused to the client and/or third parties for a wrong and/or inadequate use of it.

For any doubt about the aforementioned please contact **Bergstrom** by Communication Centre.

Bergstrom est titulaire de tous les droits de la présente information.

La présente information est confidentielle et tout acte de reproduction, distribution, communication publique et/ou transformation de tout élément lié à cette information est interdit sans l'autorisation préalable et expresse de **Bergstrom**.

Cette information doit être utilisée uniquement et exclusivement dans le but pour lequel elle a été créée, **Bergstrom** n'étant pas responsable d'éventuels dommages pouvant affecter les clients et/ou des tierces personnes dus à une utilisation incorrect et/ou inadéquate de cette information.

Pour toute clarification à ce sujet, veuillez vous adresser au Centre de Communications du fabricant **Bergstrom**.

Bergstrom ist der Inhaber dieser Information.

Der Inhalt dieser Information ist vertraulich, und die Vervielfältigung, Verteilung, Veröffentlichung bzw. Abänderung von Teilen daran ohne vorherige und schriftliche Genehmigung durch **Bergstrom** ist untersagt.

Diese Information darf nur für jenen Zweck verwendet werden, für den sie geschaffen wurde, und **Bergstrom** haftet nicht für die möglichen Schäden, die dem Kunden und/oder Dritten durch eine falsche oder ungeeignete Anwendung dieser Information entstehen könnte. Weitere Informationen hierzu erhalten Sie von der Kommunikationszentrale des Herstellers **Bergstrom**.

Bergstrom é titolare di tutti i diritti della presente informazione.

La presente informazione é confidenziale ed é vietata qualsiasi forma di riproduzione, distribuzione, comunicazione pubblica e/o trasformazione di qualsiasi elemento della stessa senza la previa ed espressa autorizzazione di **Bergstrom**.

Questa informazione deve essere usata unicamente ed esclusivamente per la finalità creata. **Bergstrom** declina qualsiasi responsabilità dai possibili danni causati al cliente e/o a terzi da un non corretto e/o inadeguato uso della stessa.

Per qualsiasi chiarimento al rispetto rivolgersi al Centro delle Comunicazioni del fabbricante **Bergstrom**.