

CE

dirna  Bergstrom.

bycool!
green line

COMPACT 1.4

IVECO



Instrucciones de Montaje

Mounting Instructions

Instructions de Montage

Montageanweisungen

Istruzioni di Montaggio

Instrukcje montażu

ES Spanish

EN English

FR French

GE German

IT Italian

PL Polish

F-4218 rev.01



1001207470

Recomendaciones Para el montaje

- Antes de iniciar el montaje leer las instrucciones y seguirlas durante el proceso de instalación.
- Usar las herramientas adecuadas para cada operación.

Electricidad

- Desconectar la llave de contacto.
- Desconectar la batería antes de empezar el montaje.
- Asegurar el conexionado de los componentes eléctricos, verificando su correcto encaje.

Atención

Si durante el montaje el equipo se inclina ó se abate la cabina con el equipo montado, se deberá esperar un mínimo de 60 minutos, desde que el equipo quede horizontal, antes de ponerlo en marcha.

Documentación incluida

Instrucciones de montaje	1001207470
Manual del usuario	1001204545
Diagnóstico de averías	1001204543
Garantía	220AA10017

Atención

Al instalar el equipo de aire acondicionado en el techo se debe proteger la parte superior de la cabina con un paño ó manta protectora para evitar posibles arañazos. Al instalar **Compact** en el techo hay que tener en cuenta que, normalmente, las cabinas que vienen provistas de escotilla, tienen una estructura suficiente para soportar el peso del equipo. Sin embargo, cuando no ocurra así y sea necesario realizar corte en el techo ó incluso si en el caso de llevar escotilla el material no es lo suficientemente resistente (caso de techo de fibra, plástico, etc...) es el instalador el que debe decidir, **bajo su responsabilidad**, sobre la necesidad de reforzar el techo para evitar posibles deformaciones, roturas, entradas de agua, etc... habilitando los medios para que esto no ocurra.

Herramientas

Juego de Llaves Torx

Juego de Llaves Allen

Llave fija 10, 13, 14

Tijeras

Flexómetro

Simbología



Frágil





Atención corte!



Riesgo eléctrico

Advertencias

 El personal instalador debe poseer una formación suficiente en Aire Acondicionado de vehículos.

 **dirna Bergstrom, s.l.** queda exenta de responsabilidad si se producen averías que procedan de una inadecuada manipulación o instalación del equipo, ó por modificaciones y sustituciones efectuadas sin nuestra expresa autorización por escrito.

 **Equipo precargado con gas refrigerante. (No manipular el circuito de gas refrigerante).**

 Véase **procedimiento de garantía** del producto incluido en **Diagnóstico de Averías**.

 Véase **Manual de Usuario** del equipo para el correcto funcionamiento del mando a distancia y del panel de control.

 Al finalizar la instalación se debe entregar al usuario: **Manual del Usuario, Garantía y Diagnóstico de averías.**

 Antes de empezar con el montaje, montar rejilla entrada aire delantera.



Cabina Iveco Standar

1 Desmontar tapa escotilla, los elementos de fijación y entregar al cliente (*).



Cabina Standar y Cabina Stralis desde 2008:
Junta EPDM 30 x 25

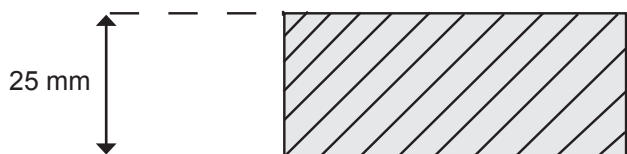

Cabina Iveco Stralis

1a Desmontar tapa escotilla, los elementos de fijación y entregar al cliente (*).



Cabina Stralis anterior a 2008:
Junta EPDM 40 x 40

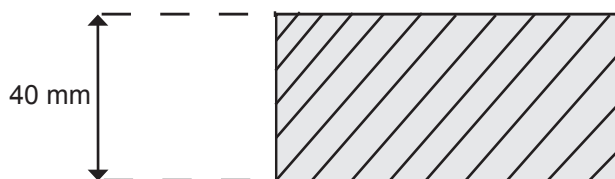

2 Quitar los residuos sobrantes adheridas al techo antes de pegar la junta EPDM.

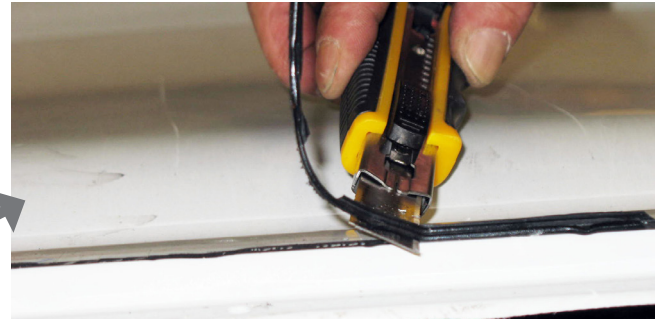

2a Pegue la junta EPDM alrededor del hueco de escotilla (*mirar el detalle para cortar los bordes finales de unión de la junta*).

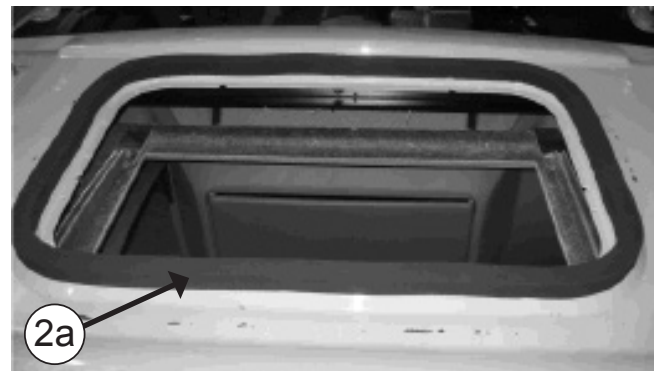

COMO CORTAR LA JUNTA EPDM PARA EVITAR FILTRACIÓN DE AGUA EN LA CABINA

- A-** Pegar la junta, manteniendo 100 mm de papel protector por cada lado.
- B-** Quita los dos piezas de papel.
- C-** Pegue presionado ambos finales.

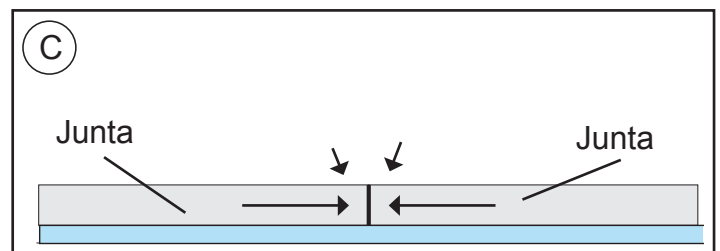
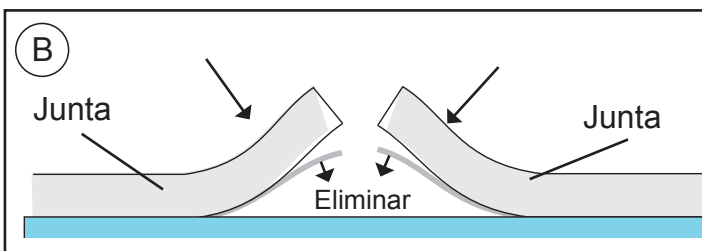
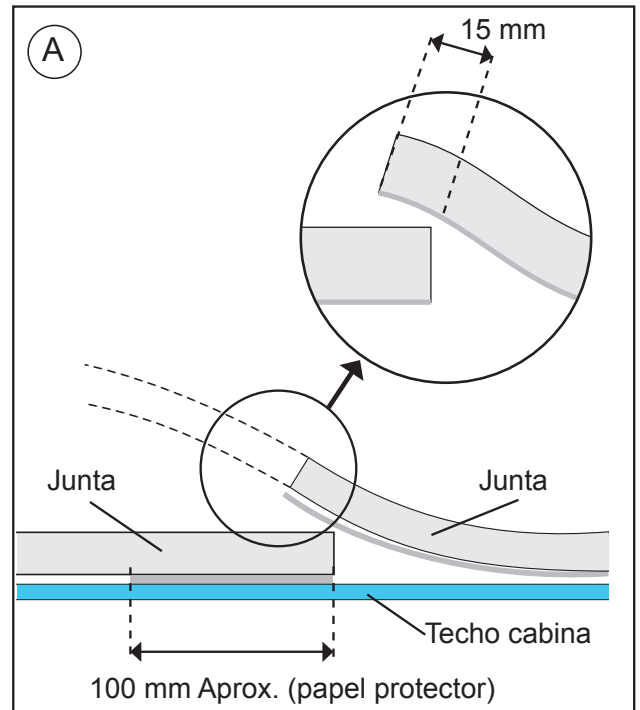

3

EXTERIOR CABINA:

Posicionar el Compact en el hueco de la escotilla.

¡Atención! Al colocar el equipo encima del hueco escotilla, revisar que las salidas de desagüe no queden obstruidas por la junta EPDM.



3

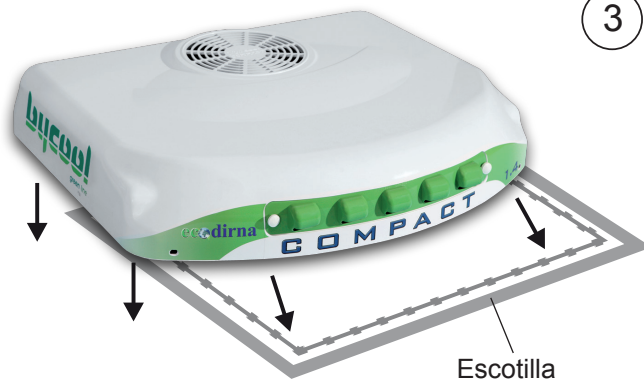

4

Colocar canalizador gomaespuma quedando la parte más blanda en la base del equipo.

Atención: Dependiendo de la cabina, es posible que sea necesario usar los (2) canalizadores suministrados para que el panel de distribución de aire quede totalmente ajustado con ellos.



5

INTERIOR CABINA:

Roscar 5 mm aproximadamente (4) espárragos 8/125x100-70 ó 120, la medida se elegirá tras presentar los soportes de sujeción y teniendo en cuenta que los espárragos deben sobresalir de los mismos por la parte inferior unos 20 mm.

IVECO Stralis desde 2008: roscar (4) espárragos 8/125x100 5 mm aproximadamente.

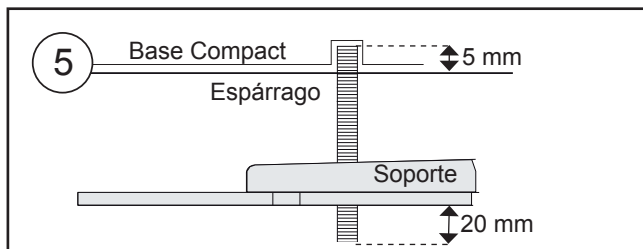

6

Colocar (1) arandela Ø 7 de goma, (1) arandela plana Ø 8 ala ancha, (2) tuerca M8 y (1) arandela plana Ø 8 ala ancha, en cada uno de los espárragos anteriores; siguiendo dicho orden.

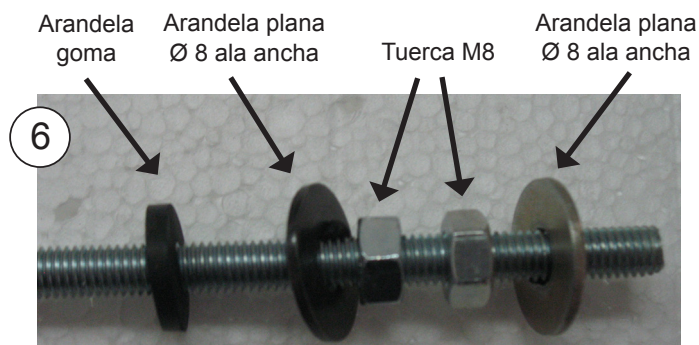

7 Colocar (2) soportes sujeción, con (1) arandela y (1) tuerca autoblocante M8, **sin llegar a apretar.**



7a **IVECO Stralis desde 2008:** Cortar soportes de sujeción por ambos lados dejándolos a 525 mm.

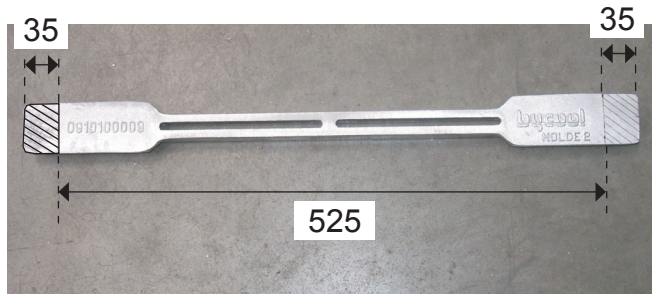

8 Roscar 10 mm (4) espárragos M6 x 55 ó 80, donde se indica, según distancia (D) del esquema del punto 17.

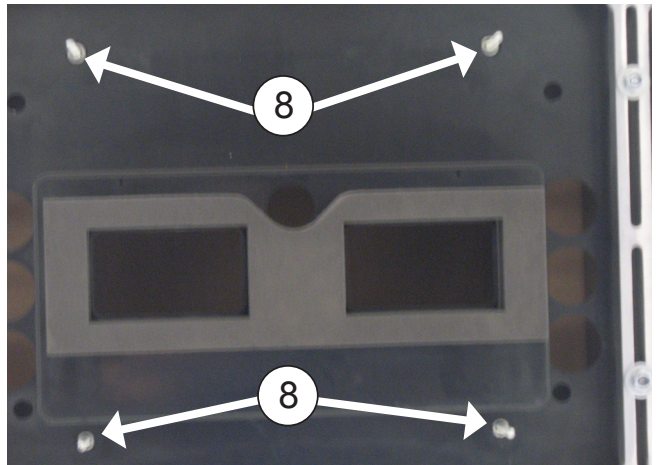
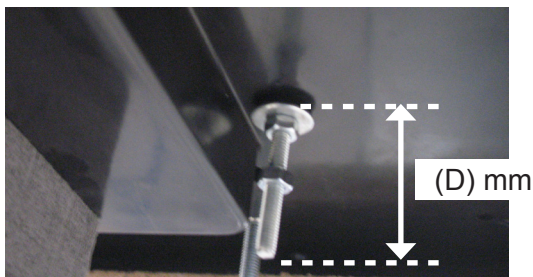

8a **IVECO Stralis desde 2008:** Roscar espárragos M6x80 dejándolos a 70 mm de la base.

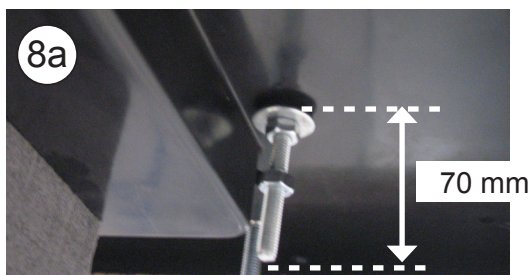

9 Colocar (1) arandela Ø6 de goma, (1) arandela plana Ø6 ala ancha y (1) tuerca M6, sobre cada uno de los espárragos de M6. **Apretar tuerca**, a continuación apretar tuerca hasta que la arandela de goma quede un poco oprimida.

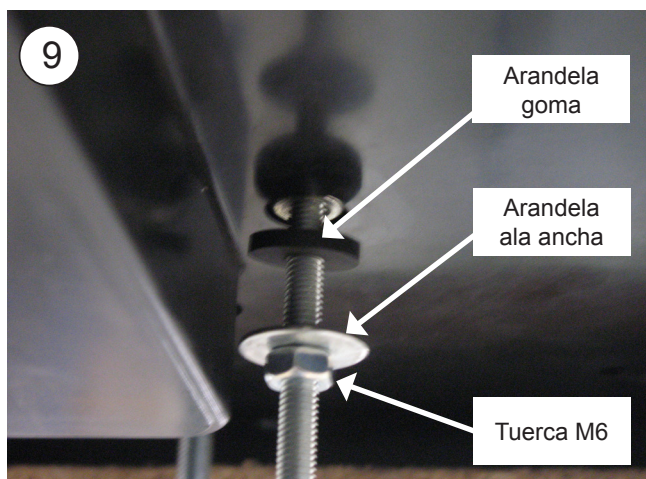

10 Colocar (1) tuerca M6 **sin apretar** en cada espárrago.

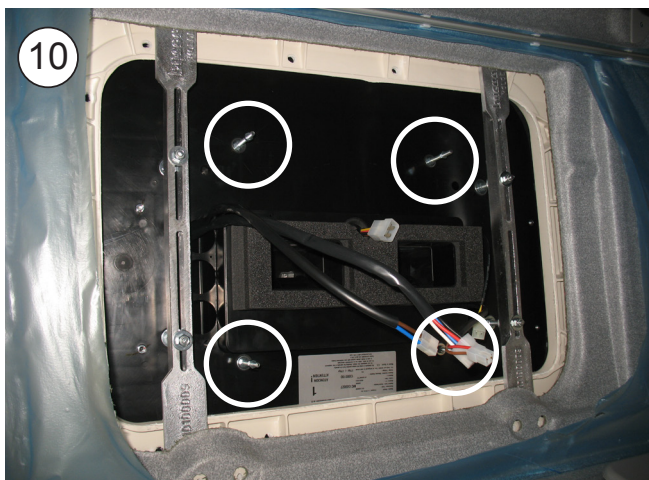
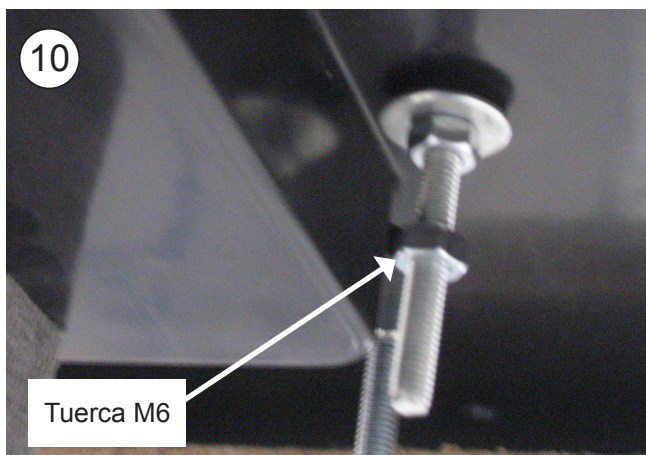

11 Conectar la caja de 2 vías del sensor del aire de retorno, la caja de 4 vías del soplador y la de 8 vías de conexión de los cableados del control electrónico.

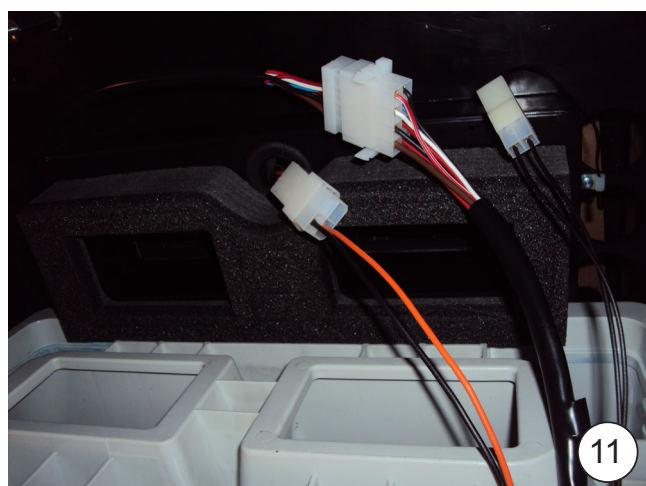

12

Colocar panel interior de distribución de aire en los espárragos anteriores con (1) arandela M6 ala ancha y (1) tuerca M6 en cada espárrago. Apretar tuercas hasta que el canalizador del panel interior de distribución de aire haga tope en goma espuma superior del equipo.

IVECO Stralis desde 2008: Fijar panel interior de distribución de aire con separadores hexagonales de L25. (*) este modelo no lleva esas tuercas y arandelas.

Importante: El canalizador del panel interior de distribución de aire debe hacer tope contra la goma espuma superior del equipo para evitar fugas de aire.

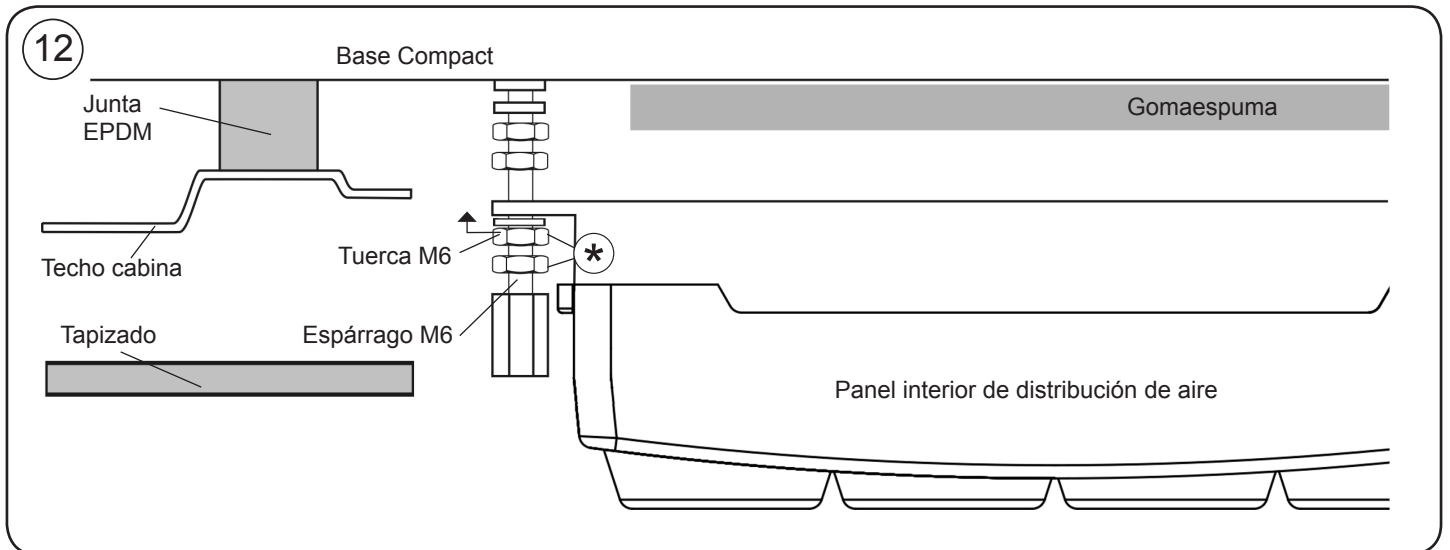

13

Apretar tuerca del punto 10 hasta hacer tope con la parte superior del frente.

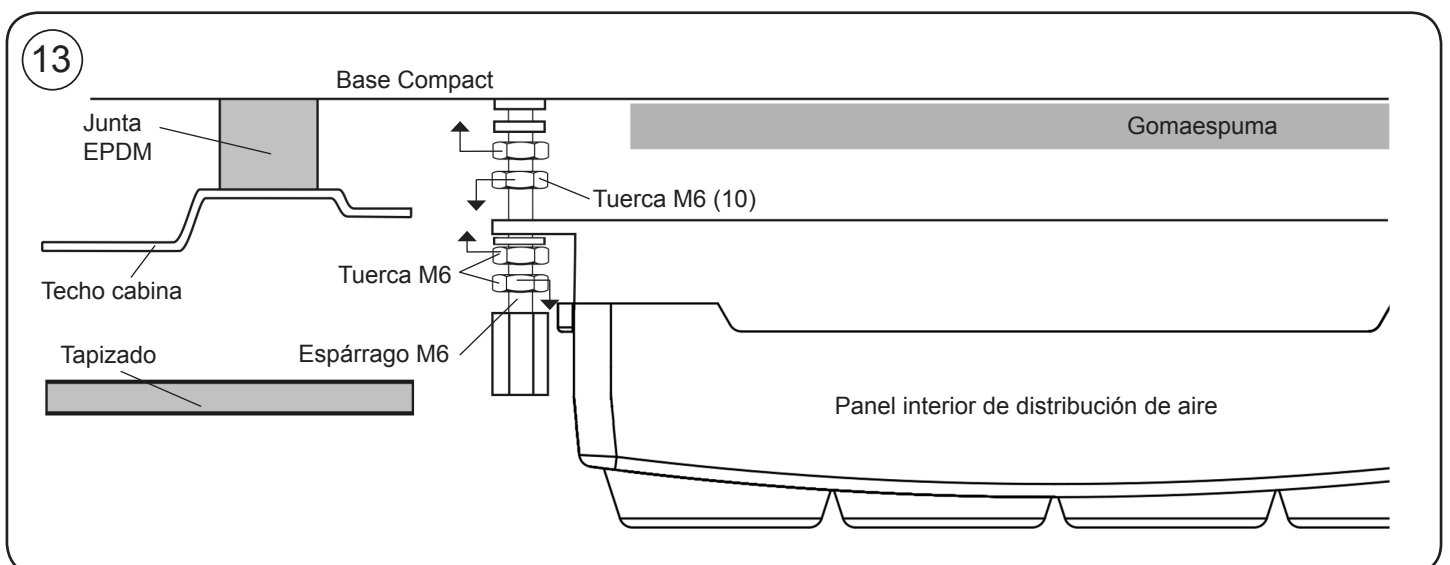

14

Presentar consola y centrar el equipo en el sitio más conveniente del techo de la cabina. Una vez centrado quitar consola.



14a

IVECO Stralis desde 2008: Efectuar cortes en consola a medidas indicadas y centrar equipo encajando consola en el marco del tapizado original.

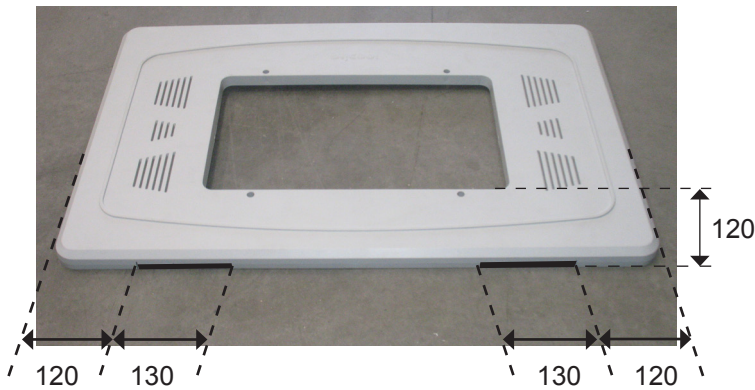

15

Fijar los soportes de sujeción apretando las tuercas hasta el apriete de la junta de EPDM exterior del equipo entre 3 y 6 mm.

Importante: Para evitar posibles filtraciones de agua al interior de la cabina se debe asegurar el apriete de la junta EPDM con la base del Compact tal y como se indica en el esquema.



Comprobar la compresión de la junta EPDM usando un flexómetro en las cuatro esquinas.

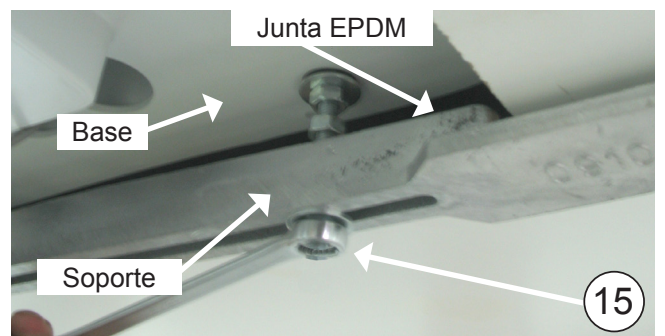
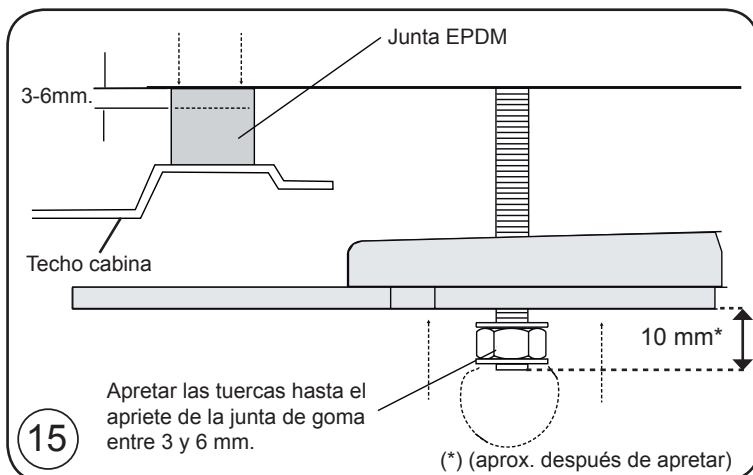

16 Apretar (4) tuercas M8 al soporte y (4) a la base del Compact.



17 Colocar tuerca M6 (A) tras la tuerca de fijación del panel interior de distribución de aire en cada espárrago. Colocar exágonos M6 roscandolo hasta que quede 1 mm por encima del tapizado. Desenroscar tuercas M6 (A) de este punto hasta que haga tope con los hexágonos y apretar contra estos.

IVECO Stralis desde 2008: Ajustar separador hasta que la consola ajuste perfectamente en cajeado original. (*) este modelo no lleva esas tuercas y arandelas.

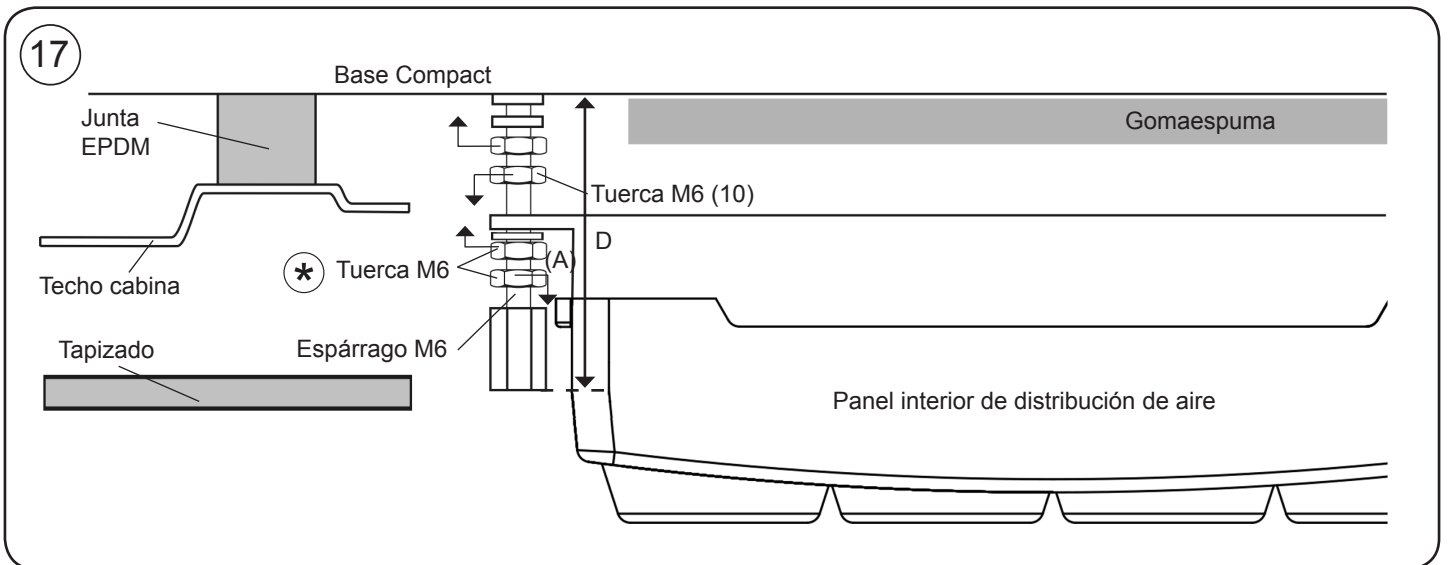
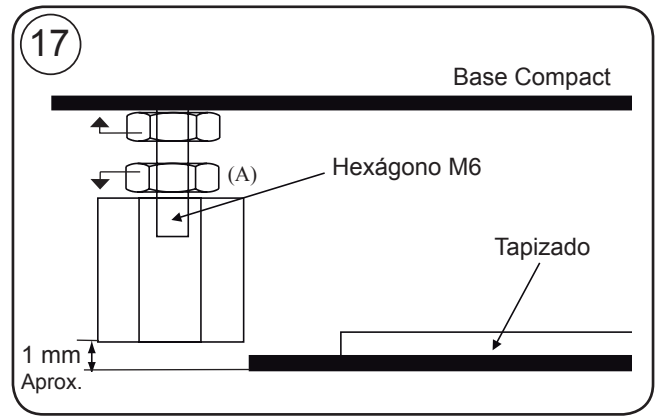

18 Colocar la consola con (4) tornillos M6/100x15 allen.

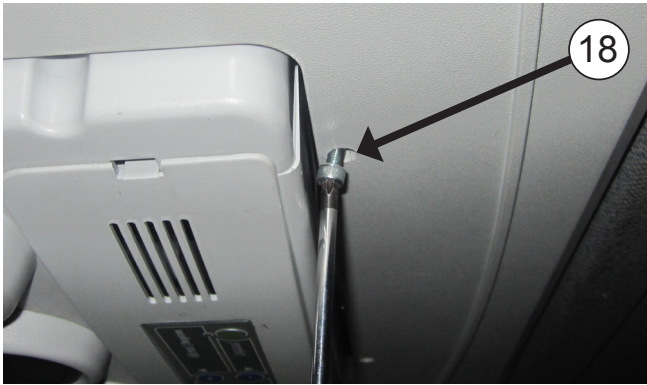

19 Cubrir los (4) tornillos M6/100x15 allen con los embellecedores redondos de M6 de plástico.



Vista explosionada hasta la fijación de los soportes

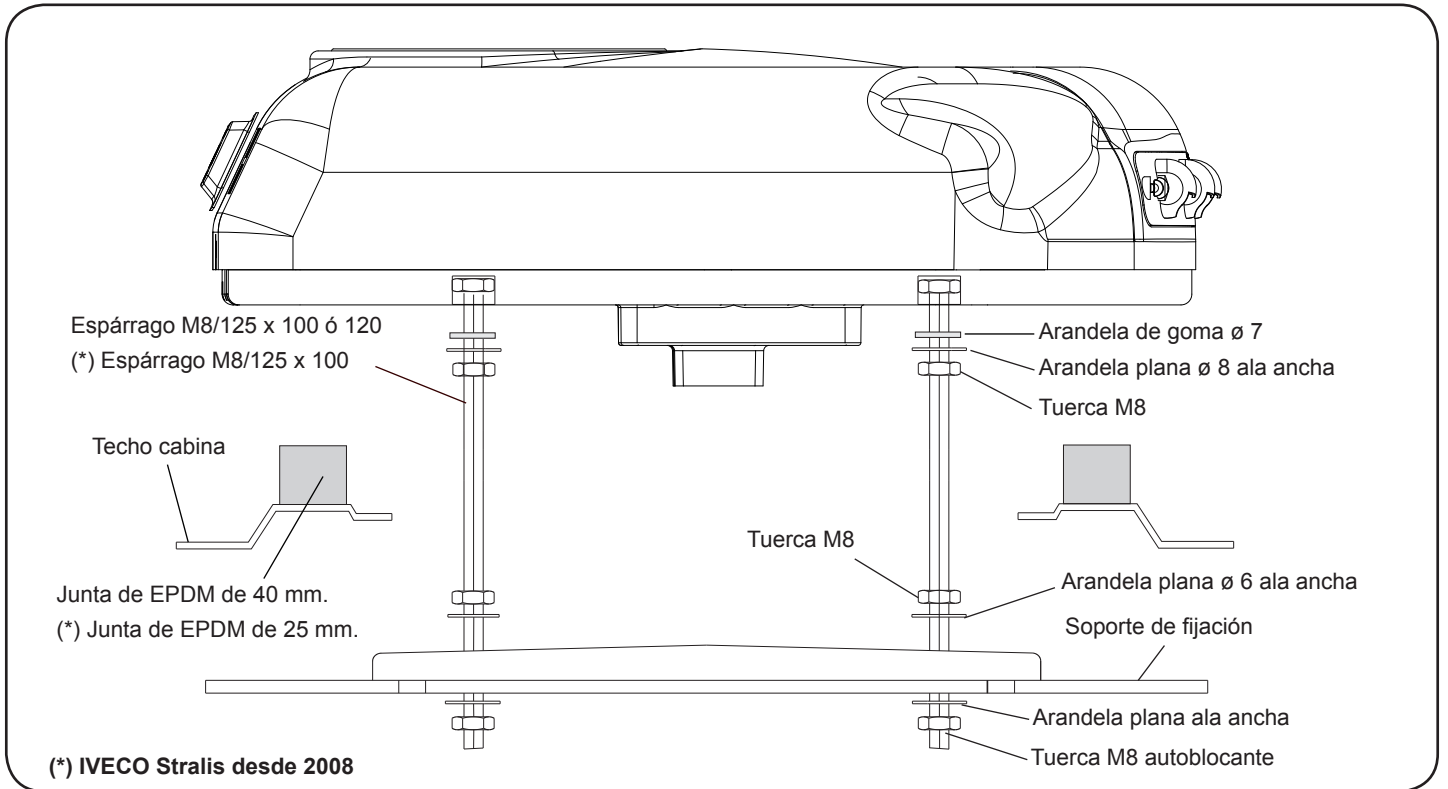

Vista explosionada hasta la fijación de las consolas

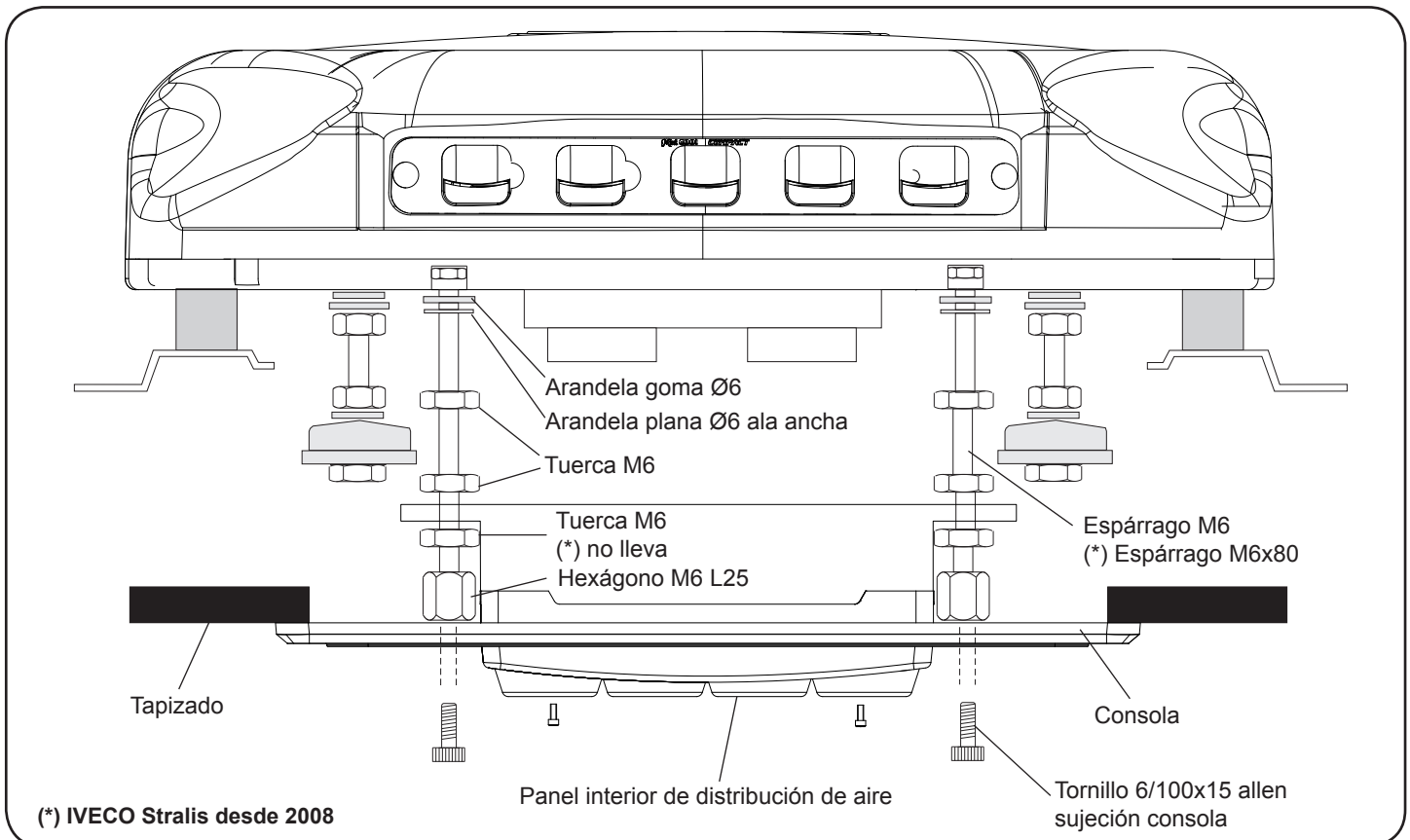

Instrucciones detalladas sobre la instalación del cableado de alimentación

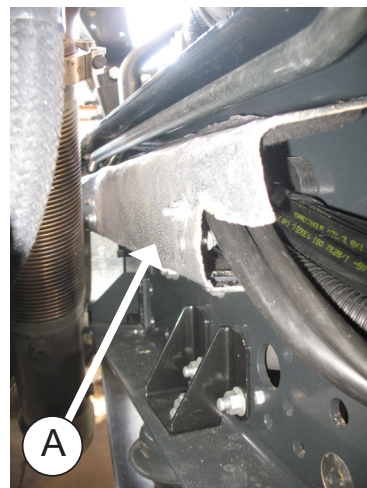

1 Llevar el cable de alimentación del equipo hasta la batería del vehículo, pegando los soportes de plástico en la parte posterior de la cabina y fijándolo con bridas; después con la cabina abatida pasar el cable por la parte inferior de la misma sujetándolo con abrazaderas y tornillos M4; y hasta la batería con bridas; se debe utilizar el mismo paso del cableado original (por dentro de la protección del tubo de escape (A)). (Para pegar los soportes de plástico limpiar bien la zona antes). Al conectar el equipo a la batería éste hará un test en todos sus leds, aparecerá en el display **88--bd** y se apagará.



IMPORTANTE: Debido al complejo sistema de regulación electrónica del equipo, la toma de corriente debe realizarse directamente a la batería del vehículo, no a cualquier otro punto que dé servicio a otros accesorios del vehículo teniendo la precaución de no invertir la polaridad al realizar la conexión (2). Si se invierte la polaridad la placa de mandos no se enciende y el equipo no funciona.

IMPORTANTE: Para la puesta en marcha consultar el Manual del Usuario.

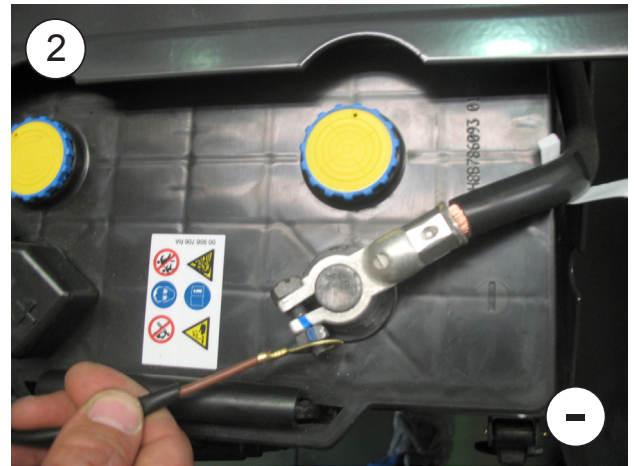
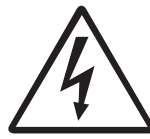

Esquema eléctrico

¡AVISO IMPORTANTE!

Precaución de no invertir las polaridades al conectar el equipo. Si esto sucediera, la placa de mandos no se enciende y el equipo no funciona.

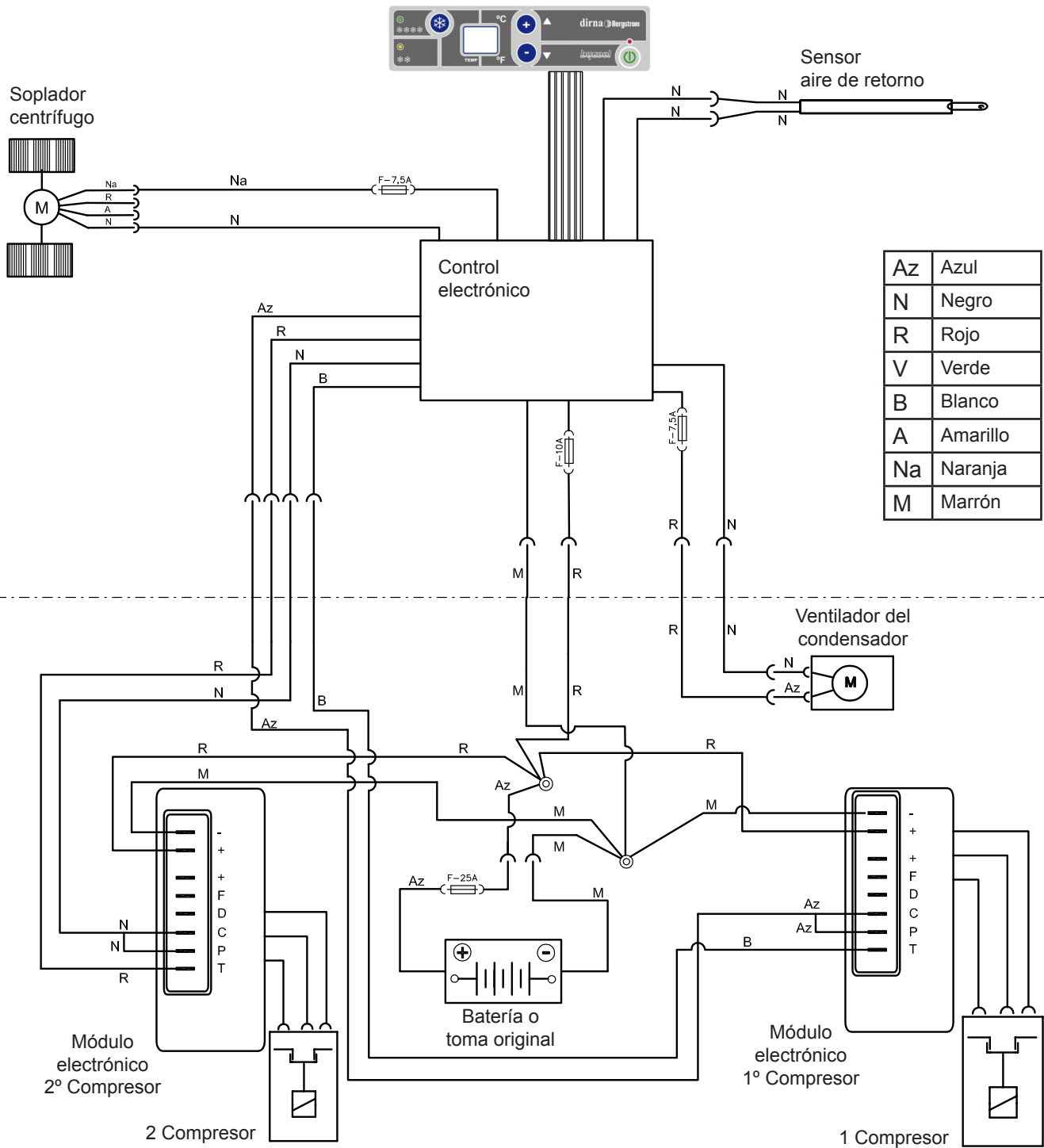

Assembly Recommendations

- Before starting assembly, please read instructions and follow them during installation process.
- Use the adequate tools for each operation.

Electricity

- Disconnect ignition key.
- Disconnect battery before starting assembly.
- Make sure electric components are securely connected, checking their correct fitting.

Warning

If the unit slants during assembly, wait for at least 60 minutes with the unit in horizontal position before starting it up.

Documentation included

Mounting instructions	1001207470
User's guide	1001204545
Troubleshooting	1001204543
Warranty	220AA10017



Warning

When installing air conditioning equipment on roof, the upper cabin part must be protected with a cloth or a protective blanket to avoid possible scratches. When installing **Compact** on roof, take into account that, normally, cabins equipped with a hatch have a strong enough structure to hold equipment weight. However, if it is not the case and it is necessary to carry out a cut in the roof or, although it has a hatch, the material is not resistant enough (*if roof is made of fibre, plastic, etc...*), it is the installer who will have to decide, under his responsibility, if it is necessary to reinforce the roof to avoid possible deformations, breaks, water entries, etc., habilitating the means required to stop it from occurring.







Tools

- Torx wrenches set
- Allen wrenches set
- Open-jawed spanner 10, 13, 14
- Scissors
- Flexo-meter

Symbology

-  Fragile
-  Beware of cuts!
-  Electrical hazard

Warnings

-  The installing personnel must have a sufficient training in vehicles air conditioning.
-  **dirna Bergstrom, s.l.** shall not be responsible for breakdowns or damages coming from an inadequate handling or installation of the equipment or from modifications and substitutions carried out without our express and written authorisation.
-  **Equipment pre-charged with refrigerating gas. (Do not handle refrigerating gas circuit).**
-  Please see product **warranty procedure** included in **Troubleshooting**.
-  Please see equipment **User's Guide** for its correct functioning of the remote control and control panel.
-  Once installation is finished, the following documents must be handed over to the user: **User's Guide, Warranty and Troubleshooting**.

 Mount the front air input grille before starting assembly.



Standard Iveco Cabin

1 Dismantle hatch cover as well as fastening elements and hand in to customer (*).



Standard Cabin and Stralis Cabin since 2008:
30 x 25 EPDM joint

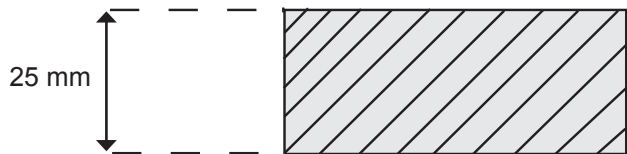

Stralis Iveco Cabin

1a Dismantle hatch cover as well as fastening elements and hand in to customer (*).



Stralis Cabin before 2008:
40 x 40 EPDM joint



2 Remove residual glue substance of the roof upper surface before glueing EPDM gasket.

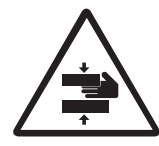
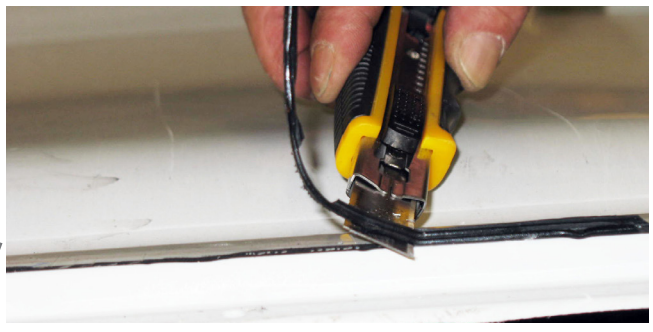

2a Glue EPDM gasket around hatch hole (see detail for cutting end join edges).

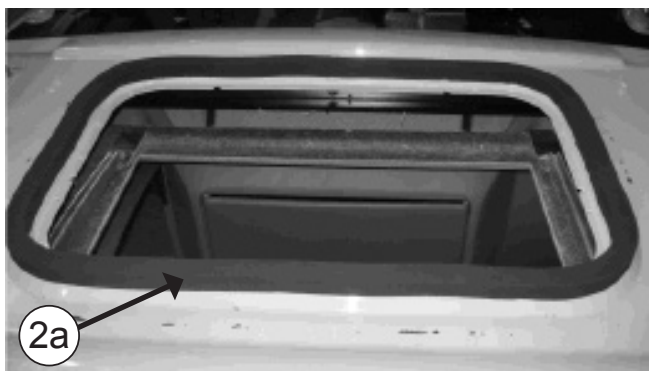

 **HOW TO CUT EPDM GASKET TO AVOID WATER FILTRATION INTO THE CABIN**

- A-** Glue gasket, keeping 100 mm of protection paper at each side.
- B-** Remove the two pieces of paper.
- C-** Glue by pressing both ends.

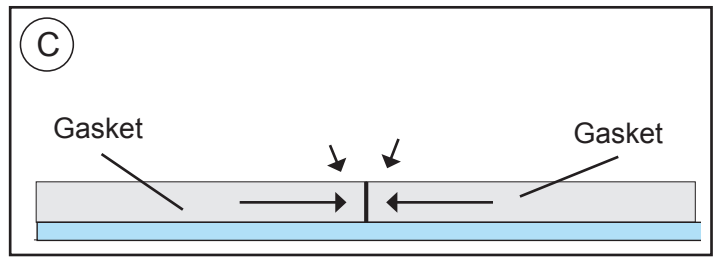
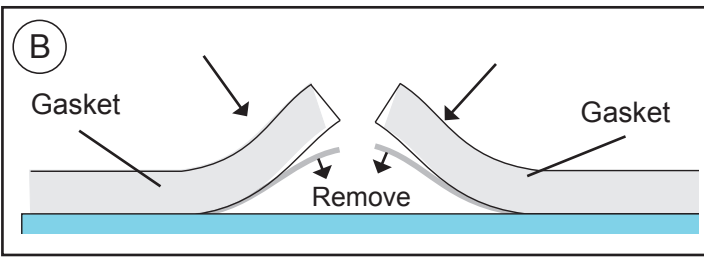
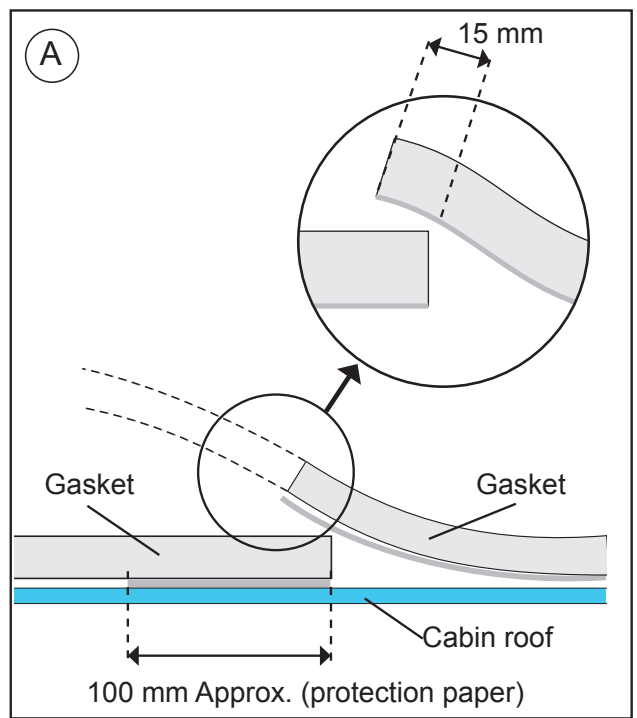

3 **OUTSIDE CABIN:**
Position Compact in sun hatch hole.
Caution! When positioning the unit above the hatch gap, check that the wastewater run-offs are not blocked by the EPDM seal.

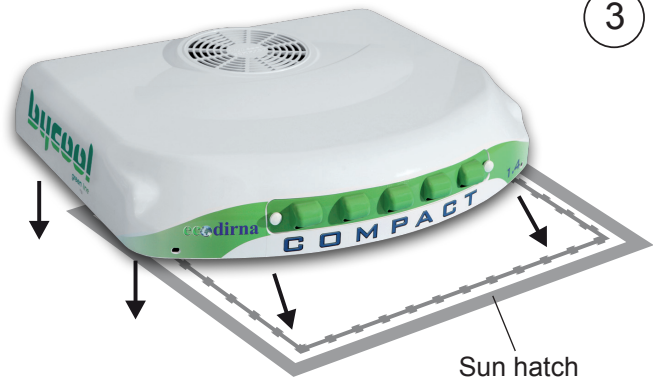

4 Position the foam rubber, ensuring the softest part is placed on the base of the unit.
Caution: Depending on the cabin, it may be necessary to use the (2) supplied ducts in order for the distribution panel to be completely adjusted.



5 **INSIDE CABIN:**
Screw about 5 mm (4) 8/125x100 or 120 mm studs, the exact measure is chosen after the fastening supports have been presented and taking into account that studs must stick out of lower part about 20 mm.
IVECO Stralis since 2008: screw (4) studs 8/125x100 5 mm approximately.

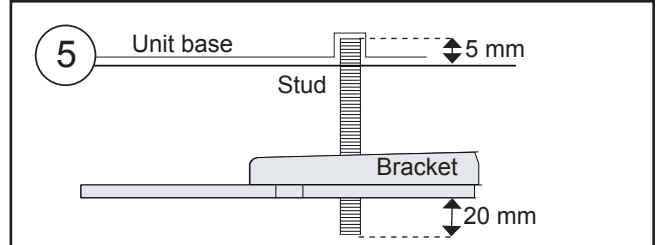

6 Following this order:

- Ø 7 plane rubber wash
- Plane rubber wash wide wing diameter 8
- Nut M8
- Plane washer diameter 8 wide wing

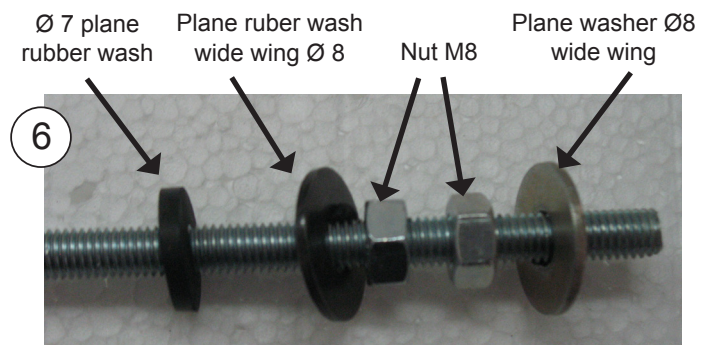

7 Place (2) fastening supports, with (1) washer and (1) M8 self-blocking nut, **without tightening**.

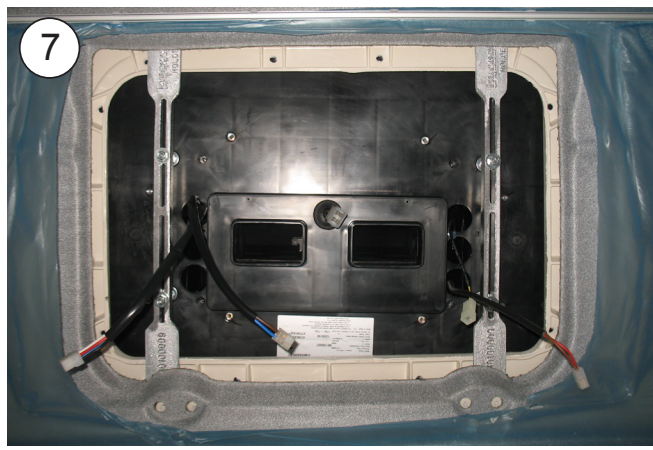

7a IVECO Stralis since 2008: Cut the fastening supports on both sides, leaving them at 525 mm.

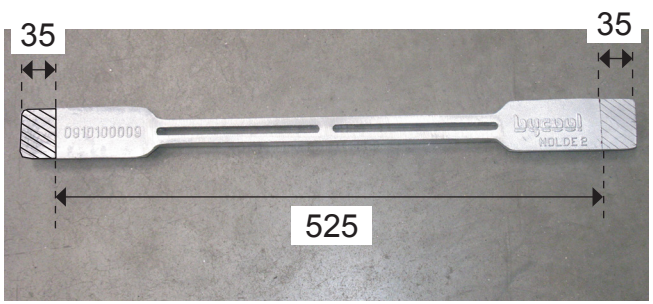

8 Screw 10 mm deep (4) M6 x 55 or 80 studs, where indicated distance (D) in figure point 17.

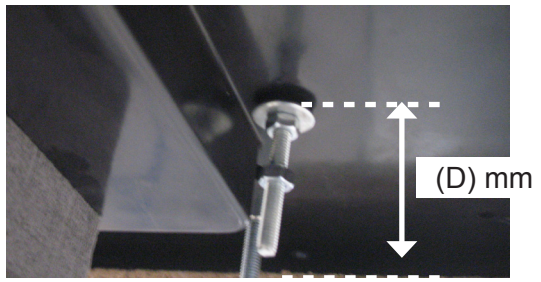
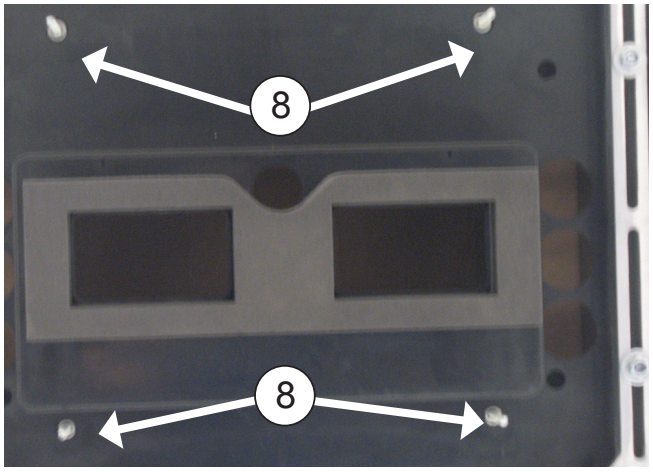

8a IVECO Stralis since 2008: Screw M6X80 studs, leaving them 70 mm from the base.

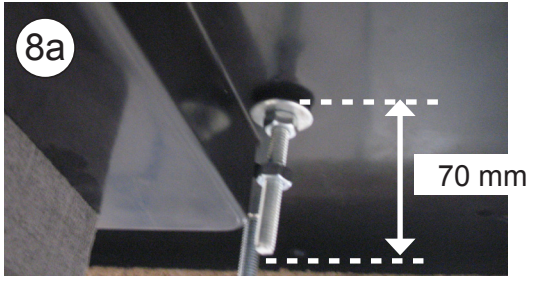

9 To place (1) rubber washer diameter 6 (1), plane washer diameter 6 wide wing and (1) nut M6, over each of the spigots of M6. After, to tight the nut til the rubber washer remain a little tight.

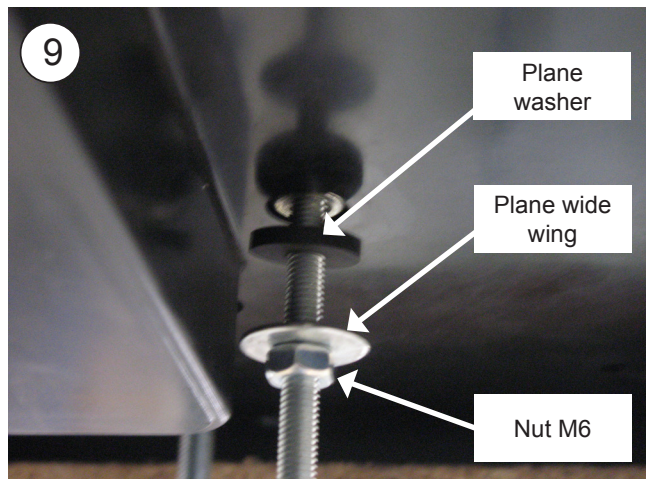

10 Place (1) nut M6 **without tight** in each stud.

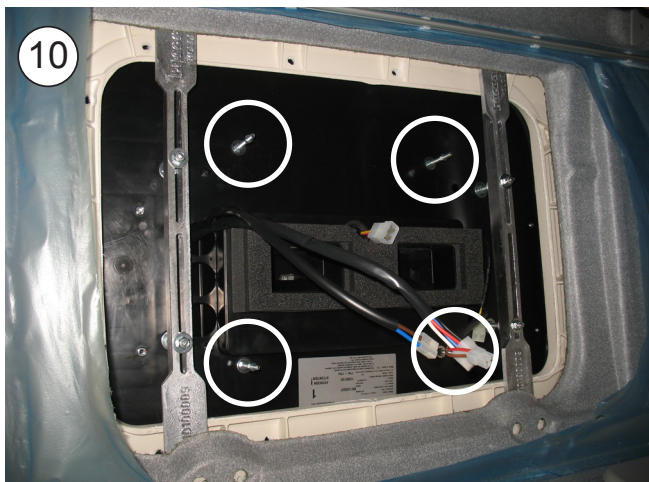
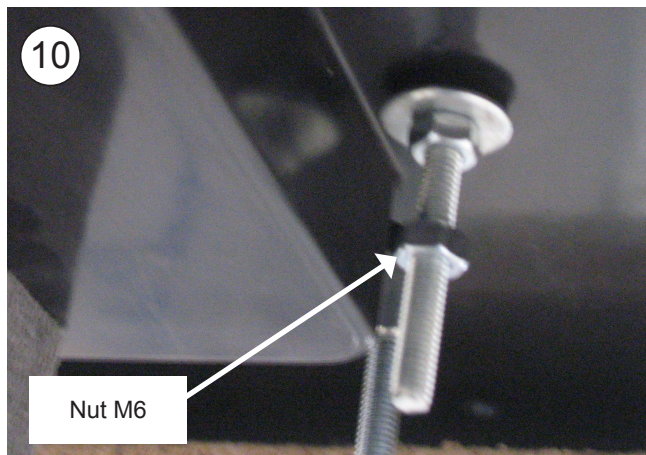

11 Connect the return air sensor 2-way box, the blower 4-way box and the electronic control cable connection 8-way box.

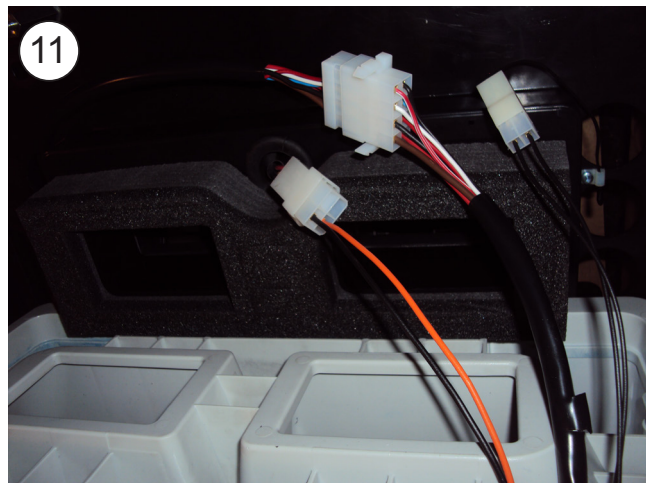

12

Colocar panel interior de distribución de aire en los espárragos anteriores con (1) arandela M6 ala ancha y (1) tuerca M6 en cada espárrago. Apretar tuercas hasta que el canalizador del panel interior de distribución de aire haga tope en goma espuma superior del equipo.

IVECO Stralis desde 2008: Fijar panel interior de distribución de aire con separadores hexagonales de L25. (*) este modelo no lleva esas tuercas y arandelas.

Importante: El canalizador del panel interior de distribución de aire debe hacer tope contra la goma espuma superior del equipo para evitar fugas de aire.

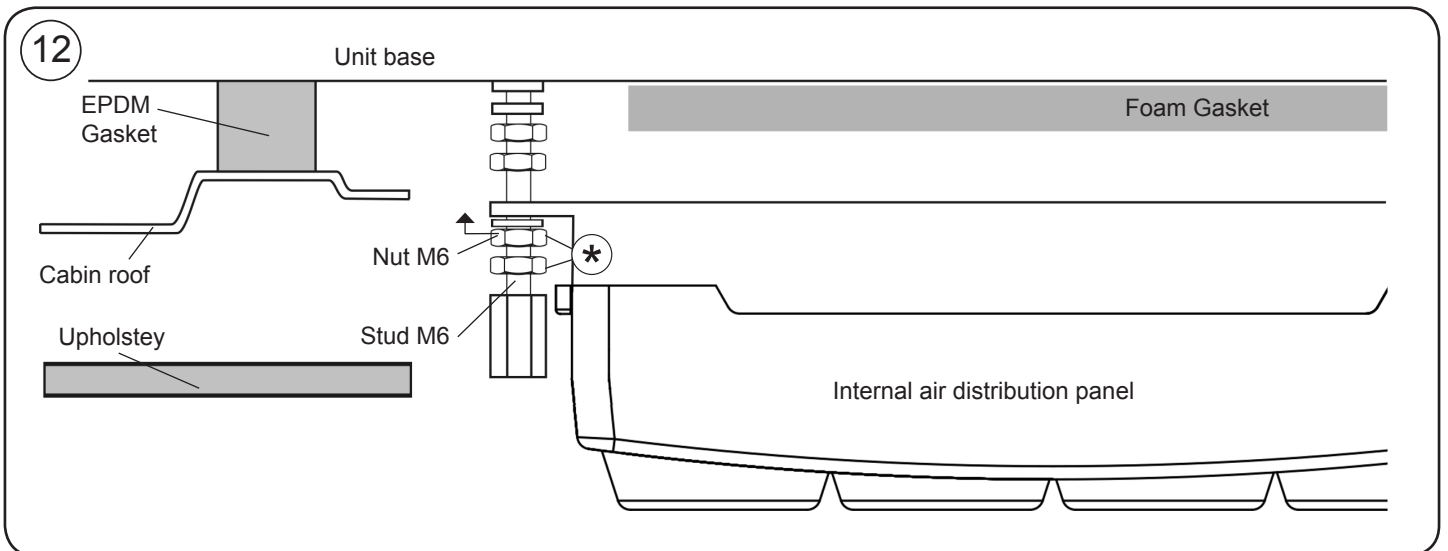

13

Tighten nut mentioned under point 10 until it touches upper surface of front.

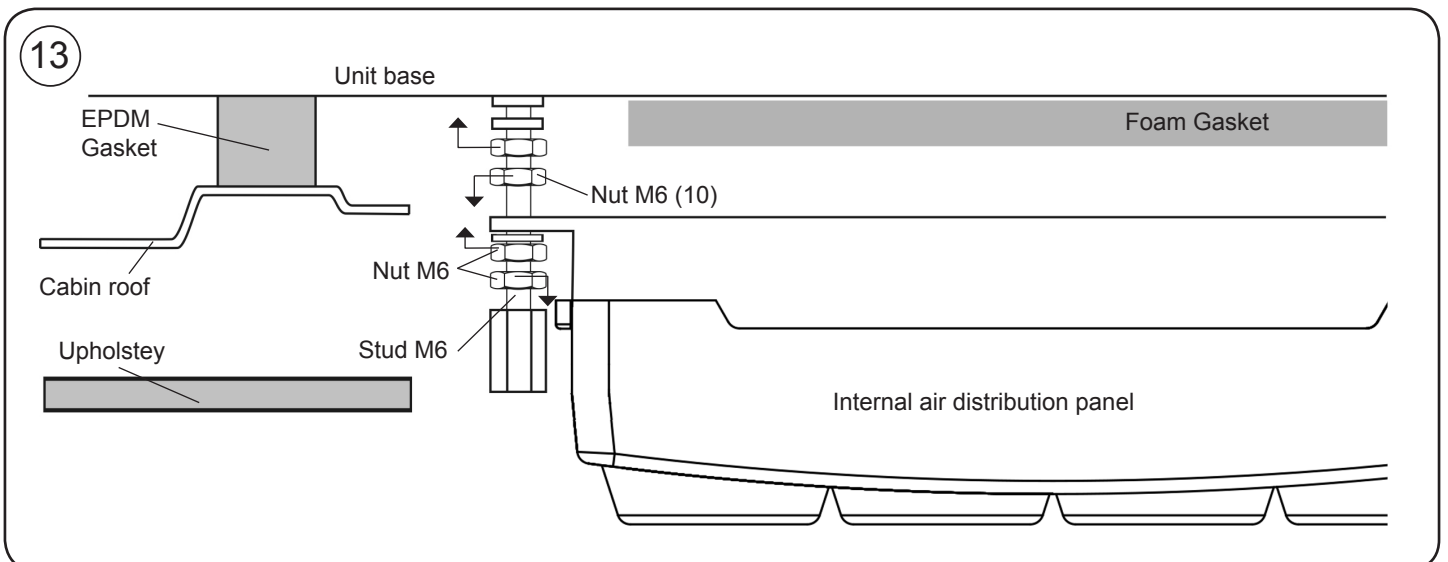

14 Place console and centre equipment in the most convenient place of cabin roof. Once centred, remove console for later installation.



14a IVECO Stralis since 2008: Make cuts in the console at the indicated measurements, and align the unit by fitting the console in the original upholstery frame.

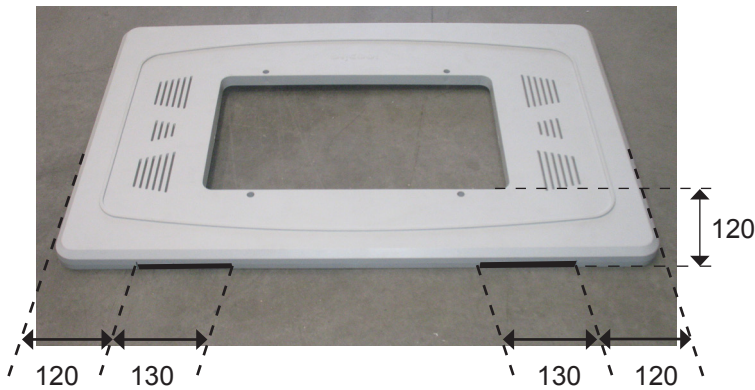

15 Fasten supports tightening nuts until outside EPDM joint of equipment is compressed, between 3 and 6 mm.

Important: To avoid water from filtering inside cabin, check EPDM joint tightening with unit base, as indicated on diagram.

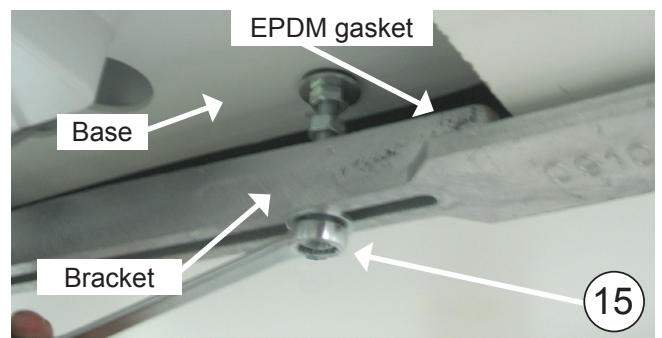
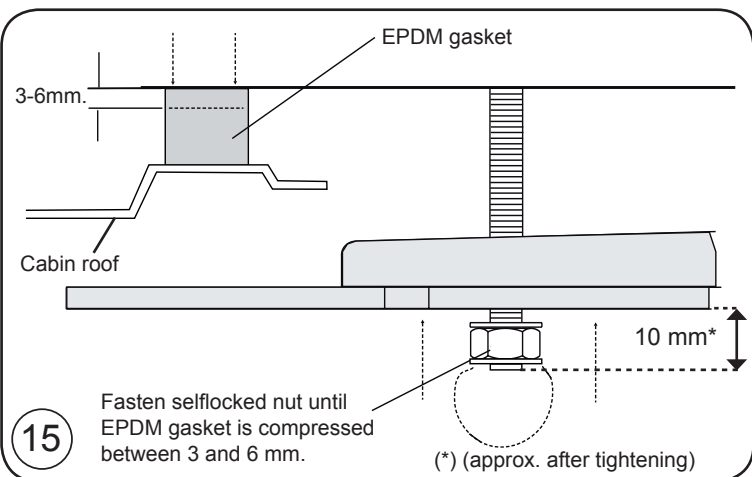

16 Tighten (4) M8 nuts to support and (4) to Unit base.



17 Position nut M6 (A) after the fastening nut of the interior air distribution panel on each stud. Position M6 hexagons, screwing on up to 1 mm above the upholstery. Unscrew the M6 nuts (A) of this point until they come into contact with the hexagons, and tighten against them.

IVECO Stralis since 2008: Adjust the spacer until the console fits perfectly in the original housing. (*) this model does not have these nuts and washers.

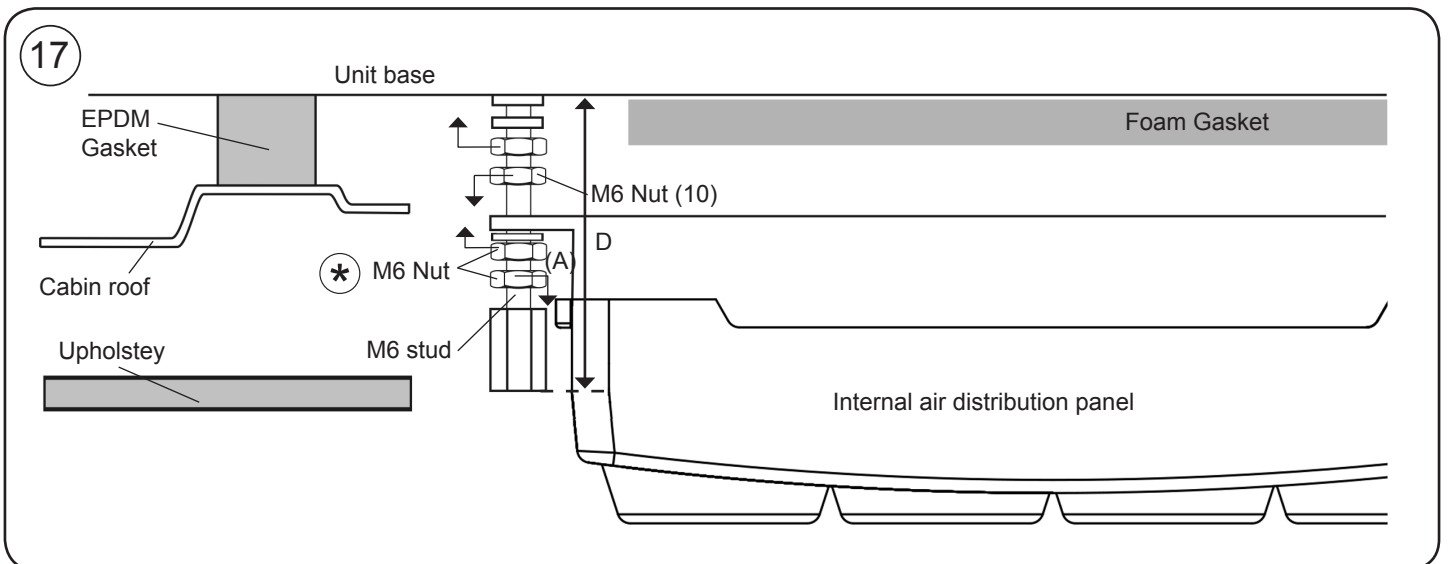
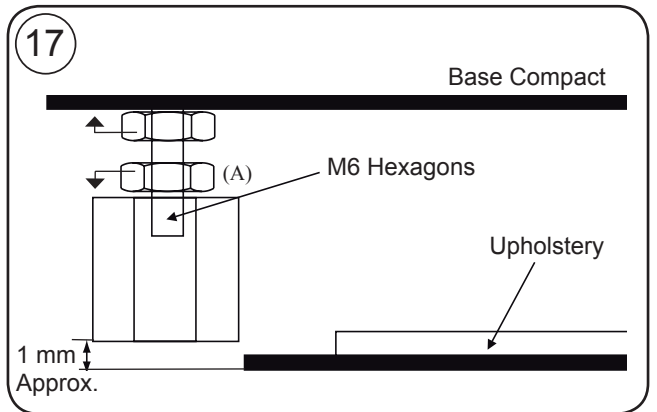

18 Place console using (4) M6/100x15 allen head screws bolts.

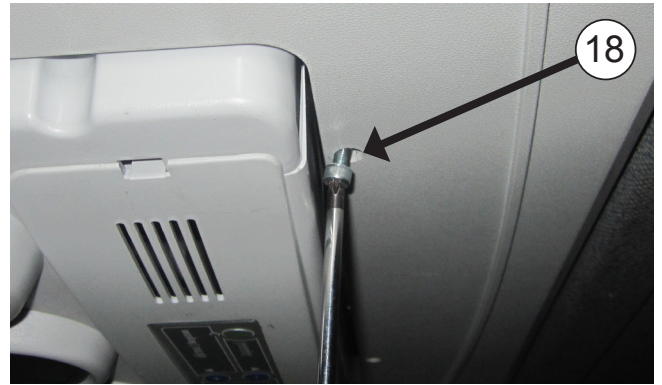

19 Cover the (4) nuts M6/100 x 15 allen with the round protection caps of M6 plastic.

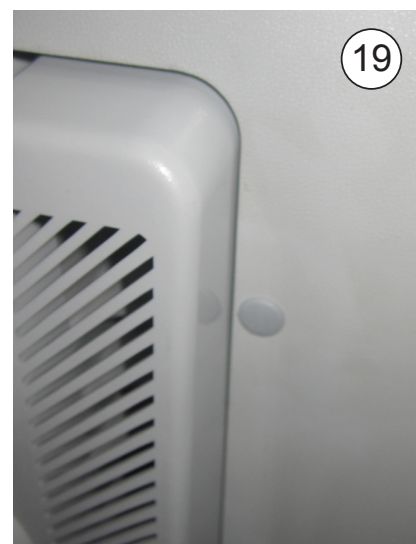

Exploded side view to supports fastening

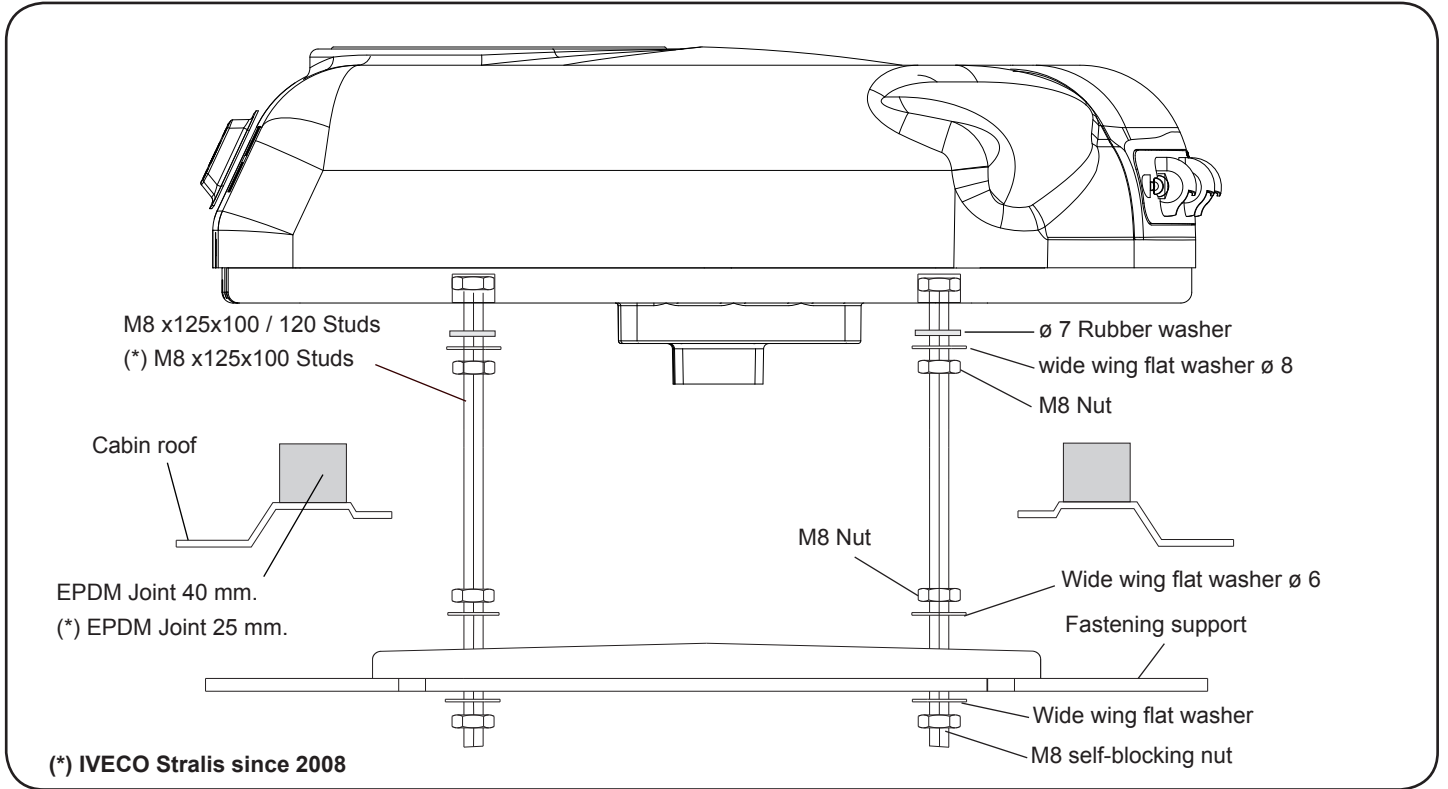

Exploded rear view to consoles fastening

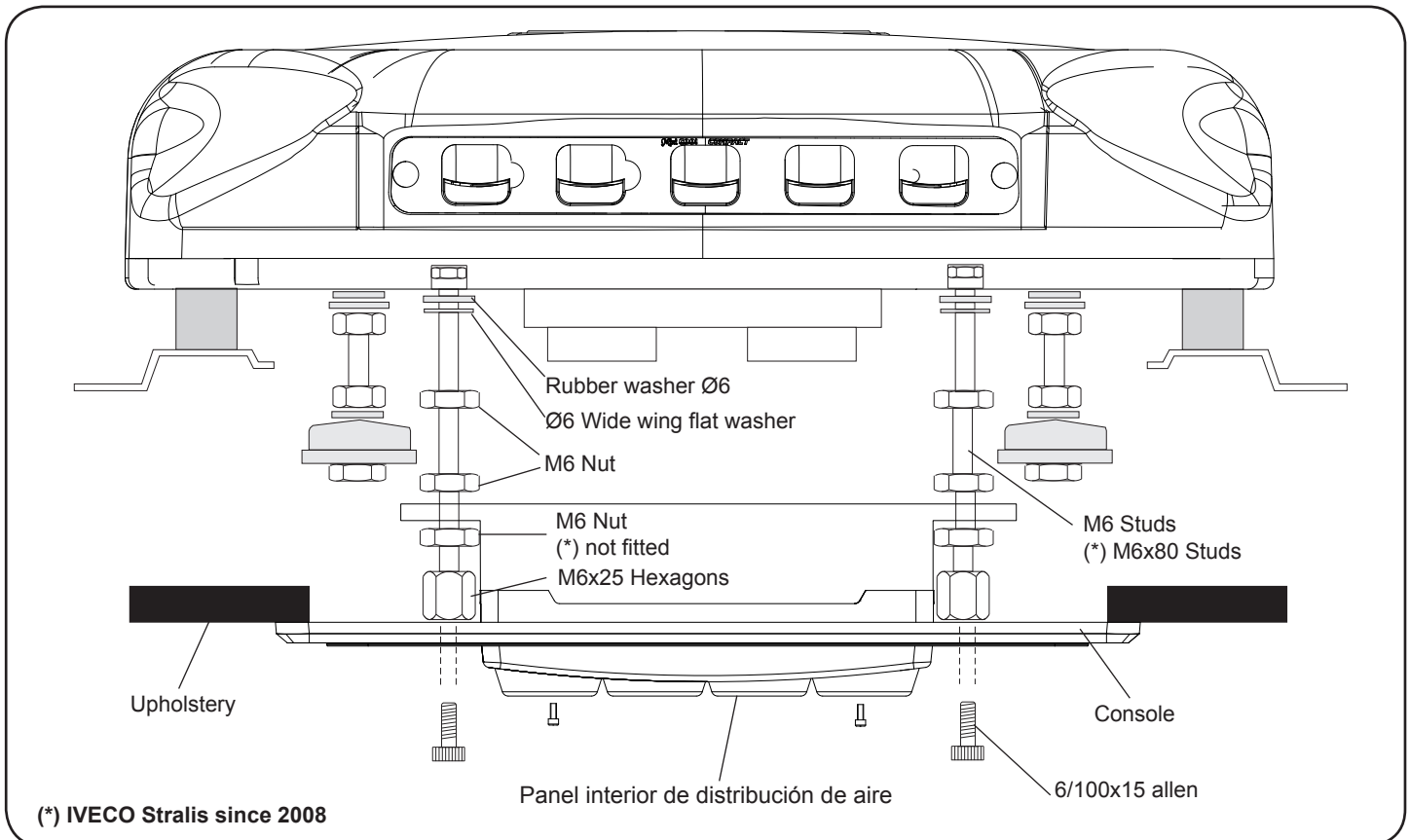

Detailed instructions
on power wiring assembly

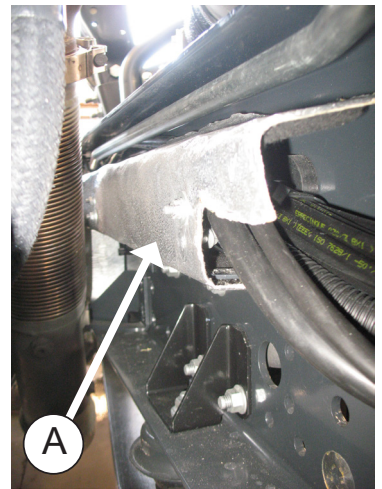

1 Take the power supply cable from the equipment through to the vehicle battery, attaching the plastic supports to the rear of the cabin and securing with flanges; then, with the cabin tilted, pass the cable through the bottom, securing it with clamps and M4 screws; and through to the battery with flanges; use the same passage as the original cabling (*inside the exhaust pipe protection (A)*). (Clean the area thoroughly before attaching the plastic supports). When the unit is connected to the battery, this will carry out a test of all the LEDs, displaying **88--bd** and then going off.



IMPORTANT: Due to the complex electronic control system of the unit, the current supply connection must be made directly to the battery, not to any other existing point available to feed other vehicle accessory or appliance, taking care of not changing polarity (2). Should polarity be inverted, the plate does not come on and the unit does not work.

IMPORTANT: Please consult User's Guide before starting.

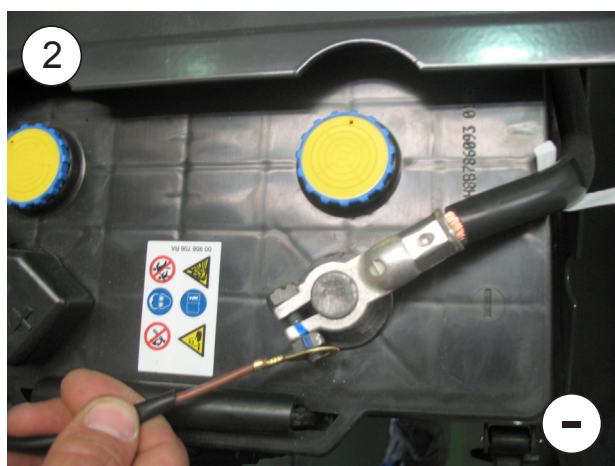

Electric wiring

IMPORTANT NOTE!

Take care not to invert polarities when connecting the unit. If this happens, the plate does not come on and the unit does not work.

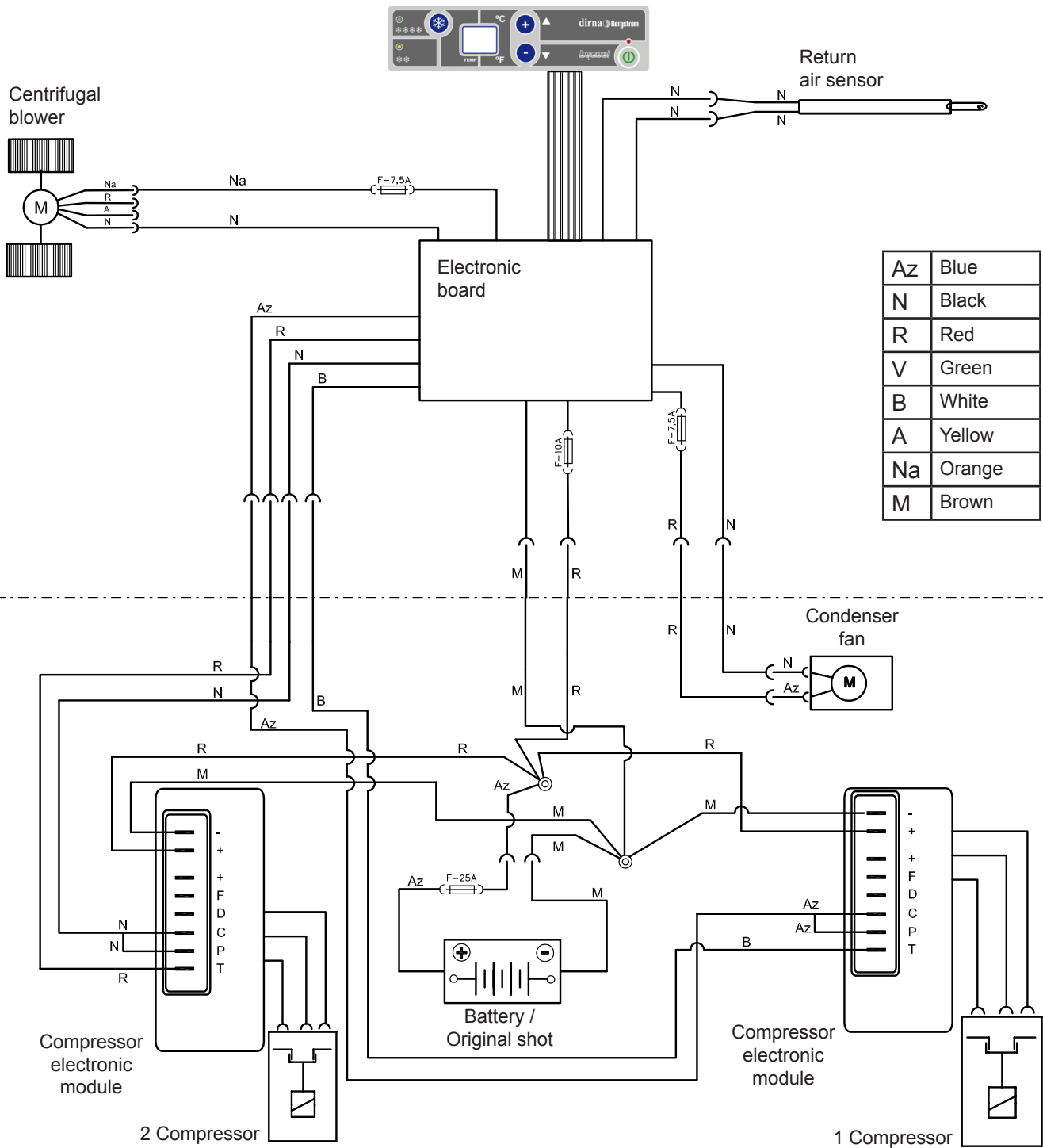

Recommandations Pour Le Montage

- Avant de commencer le montage de l'appareil, prière de lire les instructions et de les suivre attentivement.
- Utiliser les outils convenant à chaque opération.

Electricity

- Déconnecter la clé de contact.
- Déconnecter la batterie avant de commencer le montage.
- Vérifier le câblage des composants électriques et leur correcte installation.



Attention

Si pendant le montage l'équipement est incliné, il faudra attendre au moins 60 minutes avant de le mettre en marche une fois qu'il aura été remis sur sa position horizontale.

Documentation included

Instructions de montage	1001207470
Guide de l'utilisateur	1001204545
Solution des problèmes	1001204543
Garantie	220AA10017



Attention

Lors de l'installation de l'appareil d'air conditionné sur le toit, il faudra protéger la partie supérieure de la cabine avec un linge ou une couverture de protection afin d'éviter les éventuelles égratignures.

Durant l'installation du **Compact**, tenir compte du fait que normalement les cabines pourvues d'écoutille possède une structure suffisamment solide pour supporter le poids de l'appareil. Cependant, si ce n'est pas le cas et qu'il est nécessaire de découper le toit ou même si disposant d'écoutille, la structure n'est pas suffisamment rigide (si elle était en fibre, plastique, etc.) il appartiendra à l'installateur de décider s'il faut renforcer le toit pour éviter toute déformation, rupture ou voie d'eau, etc., et prendre les mesures nécessaires à cet effet.

Outils

Jeu de clés Torx

Jeu de clés Allen

Clé fixe 10, 13, 14

Ciseaux

Mètre

Symbologie



Fragile





Attention aux coupures !



Risque électrique

Garantie

 L'installateur devra posséder la formation pertinente en air conditionné sur véhicules.

 **dirna Bergstrom, s.l.**, ne sera pas responsable des dommages ou des bris dérivés d'une installation ou d'une manipulation incorrecte ni des modifications réalisées sans autorisation expresse par écrit.

 **Appareil pré-chargé de gaz réfrigérant. (Ne pas manipuler le circuit de gaz réfrigérant).**

 Voir la **procédure de garantie** du produit au **Diagnostic de problèmes**.

 Voir le **Guide de l'Usager** de l'appareil pour le fonctionnement correcte de la télécommande et du tableau de commande.

 Après l'installation, vous devez fournir à l'utilisateur: Manuel d'utilisation, garantie et diagnostic de pannes.

 Avant de commencer le montage, monter la grille d'entrée d'air frontale.



Cabine Iveco Standard

1 Démontez le couvercle de l'écouille ainsi que les éléments de fixation et remettez au client (*).

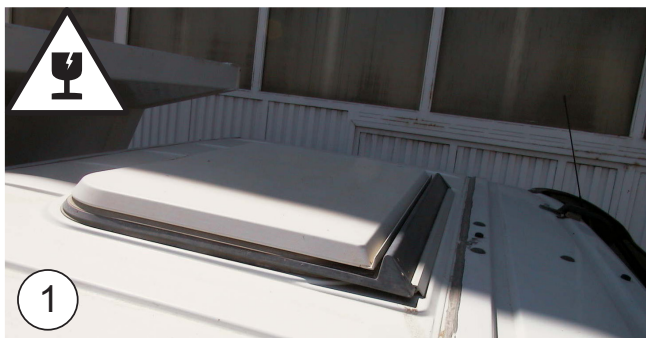

Cabine Standard et Iveco cabine Stralis depuis 2008:
Joint EPDM 30 x 25

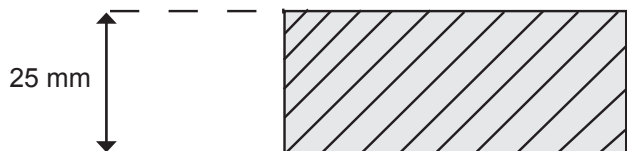

Cabine Iveco Stralis

1a Démontez le couvercle de l'écouille ainsi que les éléments de fixation et remettez au client (*).



Iveco Stralis cabine avant 2008:
Joint EPDM 40 x 40

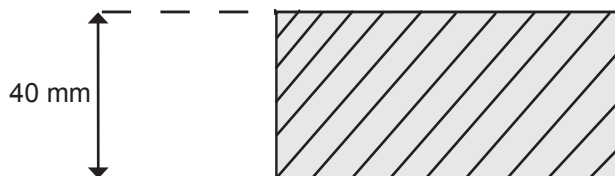

2 Eliminer les restes d'adhésif de la surface supérieure de la cabine avant de coller le joint EPDM.



2a Coller le joint EPDM autour de l'orifice de l'écouille (voir détail pour découper les bords).



 **COMMENT COUPER LE JOINT EPDM POUR EVITER LES FILTRATIONS DANS LA CABINE**

A- Coller le joint en maintenant une protection en papier de 100 mm de chaque côté.

B- Retirer les deux morceaux de papier.

C- Coller en faisant pression sur les deux extrémités.

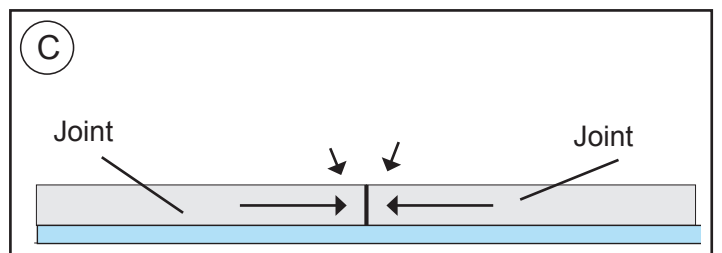
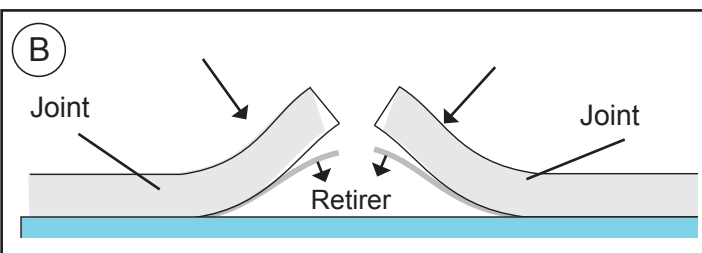
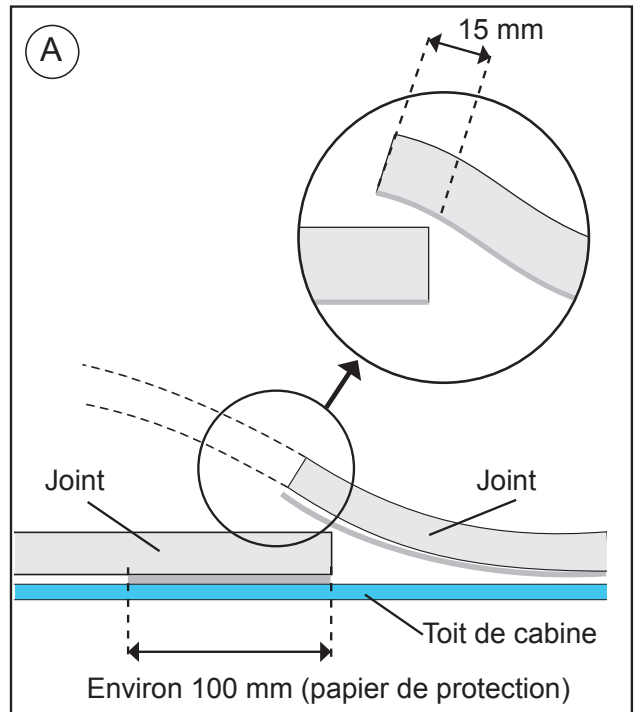

3 EXTERIEUR CABINE:

Positionner le Compact dans l'espace prévu.

Attention ! Avant de placer l'équipement sur le creux de l'écouille, vérifier que les sorties d'écoulement ne soient pas bouchées par le joint EPDM.

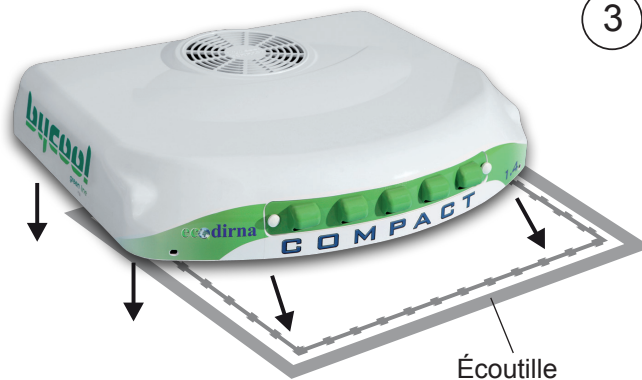

3

4

Placer le canalisateur en caoutchouc mousse en laissant la partie la plus molle sur la base de l'équipement.

Attention: en fonction de la cabine, il est possible de devoir utiliser les (2) canalisateurs fournis pour que le panneau de distribution d'air reste totalement ajusté avec ces derniers.



4

5

INTERIEUR CABINE:

Visser 5 mm environ (4) goujons de 8/125x 100 ou 120 mm, en fonction de la distance plus ou moins grande de l'appareil jusqu'à ce qu'en positionnant les supports de fixation, il ne reste que 20 mm au-dessous de ces supports.

IVECO Stralis depuis 2008 : visser (4) goujons 8/125x100 5 mm environ.

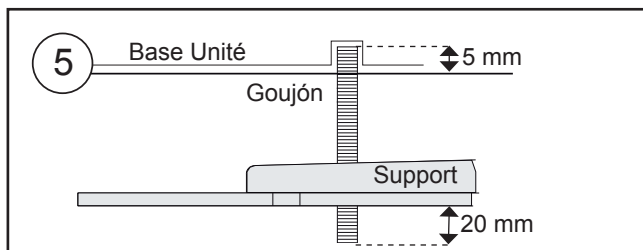

5

6

En suivant cet ordre :

- Rondelle a mouse.
- Rondelle plain diamètre 8 aile large.
- Écrou M8.
- Plain rondelle diamètre 8 aile large.

Ø7 rondelle a mouse Rondelle plain Ø 8 aile large Écrou M8 Plain rondelle Ø 8 aile large

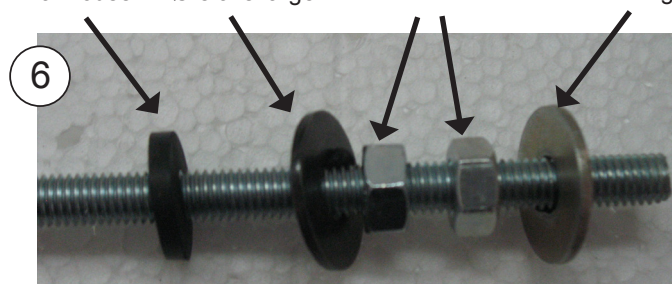

6

7 Placer les supports de fixation (2), avec une rondelle (1) et un écrou autobloquant (1) M8, sans serrer.



7a IVECO Stralis depuis 2008 : couper les supports de fixation des deux côtés en les laissant à 525 mm.

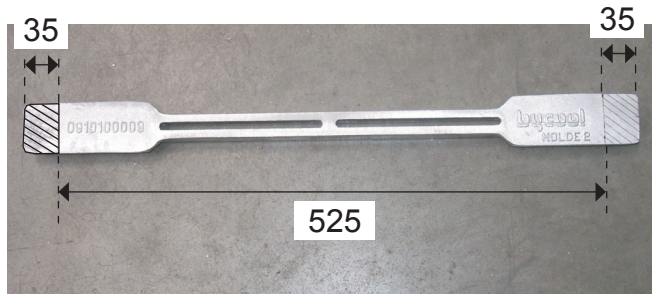

8 Visser 10 mm les goujons (4) M6 x 55 ou 80, comme indiqué au (D) du schéma point 17.

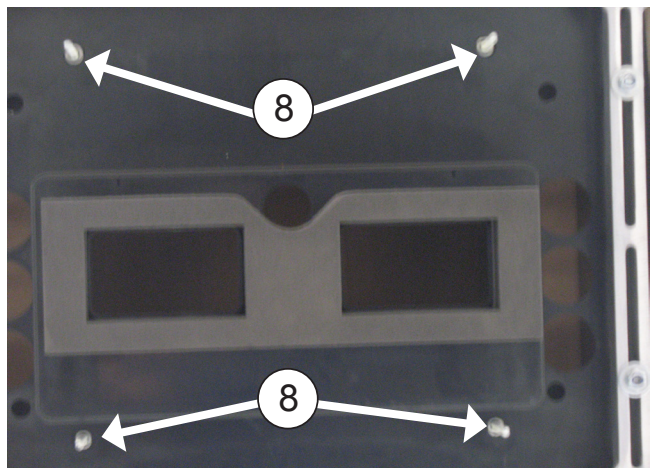
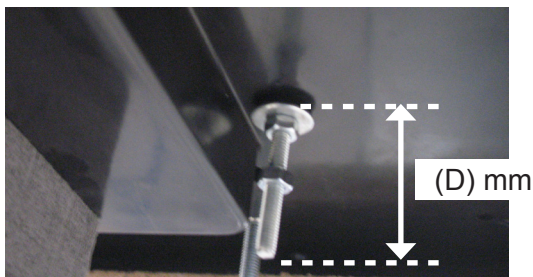

8a IVECO Stralis depuis 2008 : visser les goujons M6x80 en les laissant à 70 mm de la base.

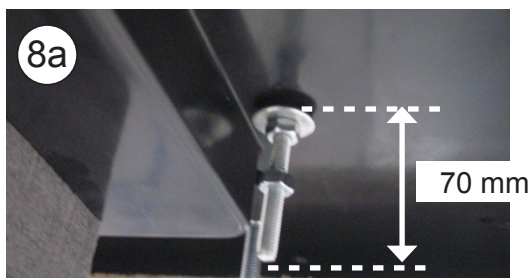

9 Placer (1) rondelle mouse diamètre 6 (1) plain rondelle diamètre 6 aile large et (1) écrou M6 sur chacun des asperges M6. En suivant serrer l'écrou jusqu'à la rondelle à mouse reste un peu pressée.

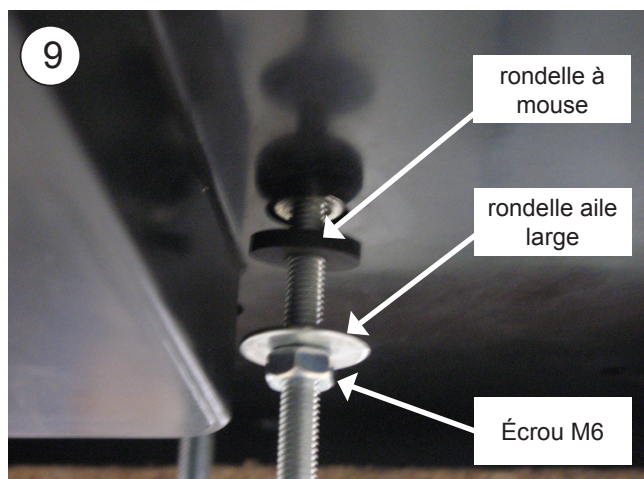

10 Placer l'écrou (1) M6 **sans le serrer** sur chaque goujon.

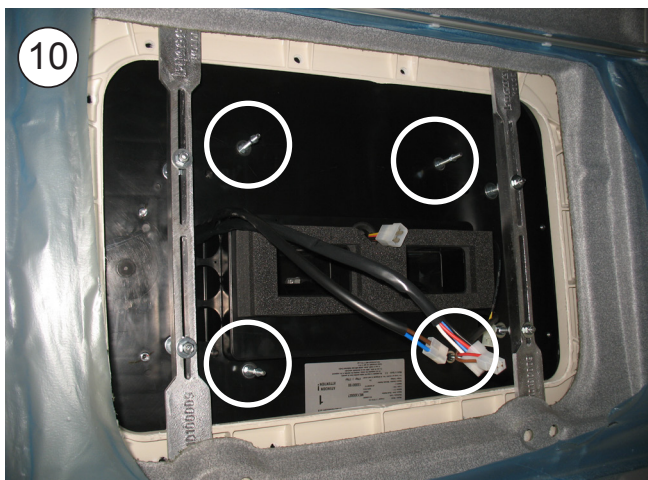
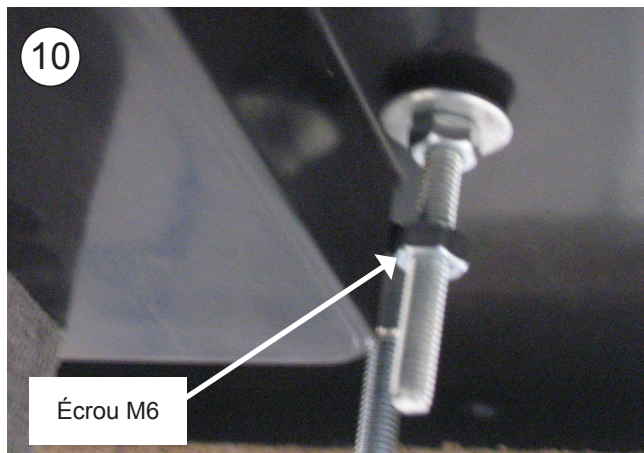

11 Connecter le boîtier à 2 voies du capteur de l'air de retour, le boîtier à 4 voies du souffleur et celui à 8 voies de connexion des câblages du contrôle électronique.

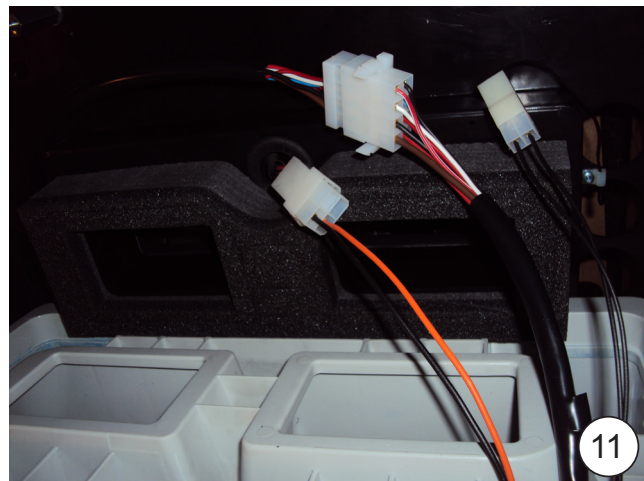

12

Placer le panneau intérieur de distribution d'air dans les goujons précédents avec (1) rondelle M6 surface large et (1) écrou M6 sur chaque goujon. Serrer les écrous jusqu'à ce que le canalisateur du panneau intérieur de distribution d'air heurte le caoutchouc mousse supérieur de l'équipement.

IVECO Stralis depuis 2008: fixer le panneau intérieur de distribution d'air avec des séparateurs hexagonaux de L25. (*) ce modèle ne porte pas ces écrous ni ces rondelles.

Important : le canalisateur du panneau intérieur de distribution d'air doit heurter le caoutchouc mousse supérieur de l'équipement pour éviter des fuites d'air.

12

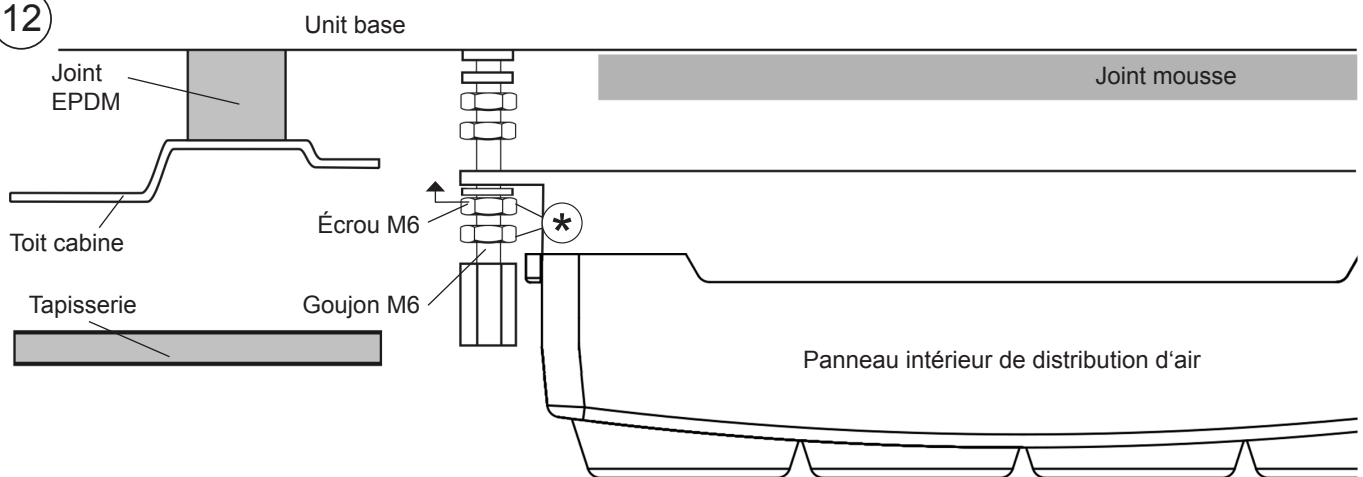

13

Tighten nut mentioned under point 10 until it touches upper surface of front.

13

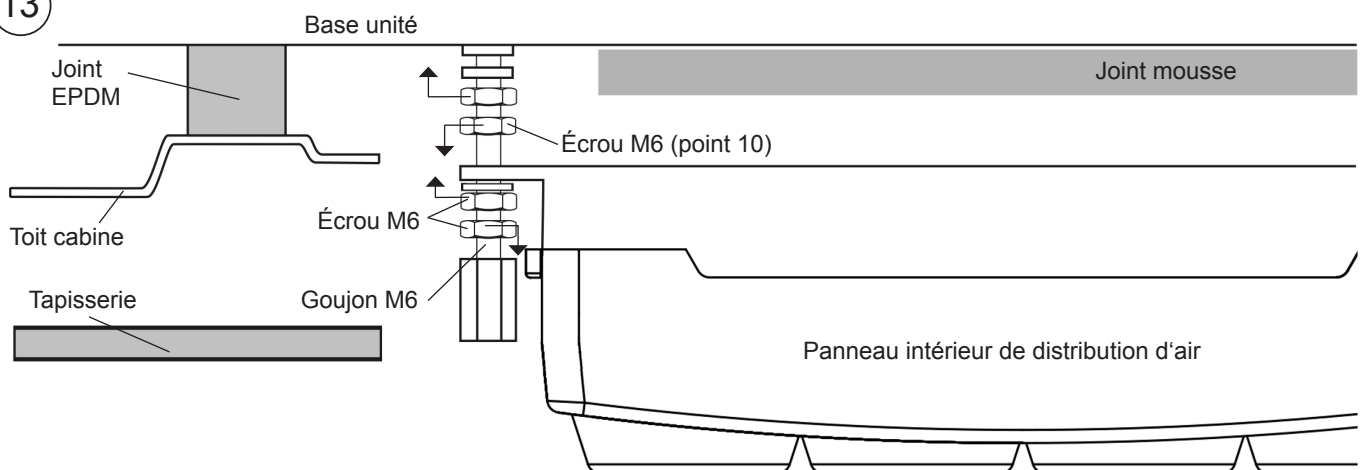

14

Placer la console et centrer l'appareil sur la partie convenant le mieux du toit de la cabine. Une fois centrée, retirer la console pour l'installer plus tard.



14a

IVECO Stralis depuis 2008 : effectuer les coupes nécessaires dans la console en respectant les mesures indiquées et centrer l'équipement en emboîtant la console dans le cadre de la tapisserie d'origine.

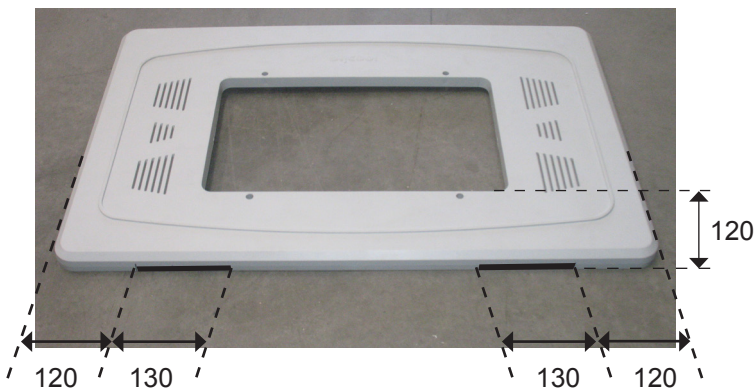

15

Fixer les supports en serrant les écrous jusqu'à serrer le joint EPDM de l'appareil entre 3 et 6 mm.

Important: Pour éviter la filtration d'eau dans la cabine, vérifier le serrage du joint EPDM à la base du Compact, comme indiqué sur le diagramme.



Vérifier la compression du joint EPDM en utilisant un flexomètre dans les quatre coins.

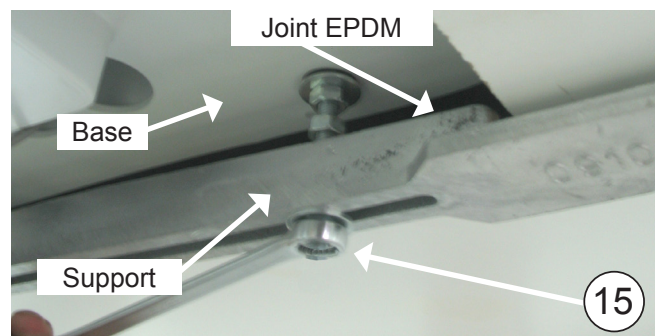
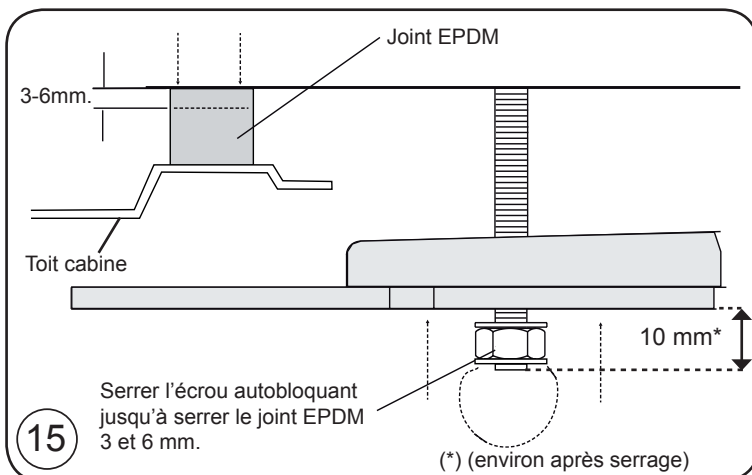

16

Serrer les écrous (4) M 8 afin de fixer à (4) l'unité base.



17

Placer un écrou M6 (A) après l'écrou de fixation du panneau intérieur de distribution d'air dans chaque goujon. Placer les hexagones M6 en vissant jusqu'à ce qu'il reste 1 mm au-dessus de la tapisserie. Dévisser les écrous M6 (A) de ce point jusqu'à atteindre les hexagones et serrer contre eux.

IVECO Stralis depuis 2008 : ajuster le séparateur jusqu'à ce que la console soit parfaitement ajustée dans l'entaille d'origine. (*) ce modèle ne porte pas ces écrous ni ces rondelles.

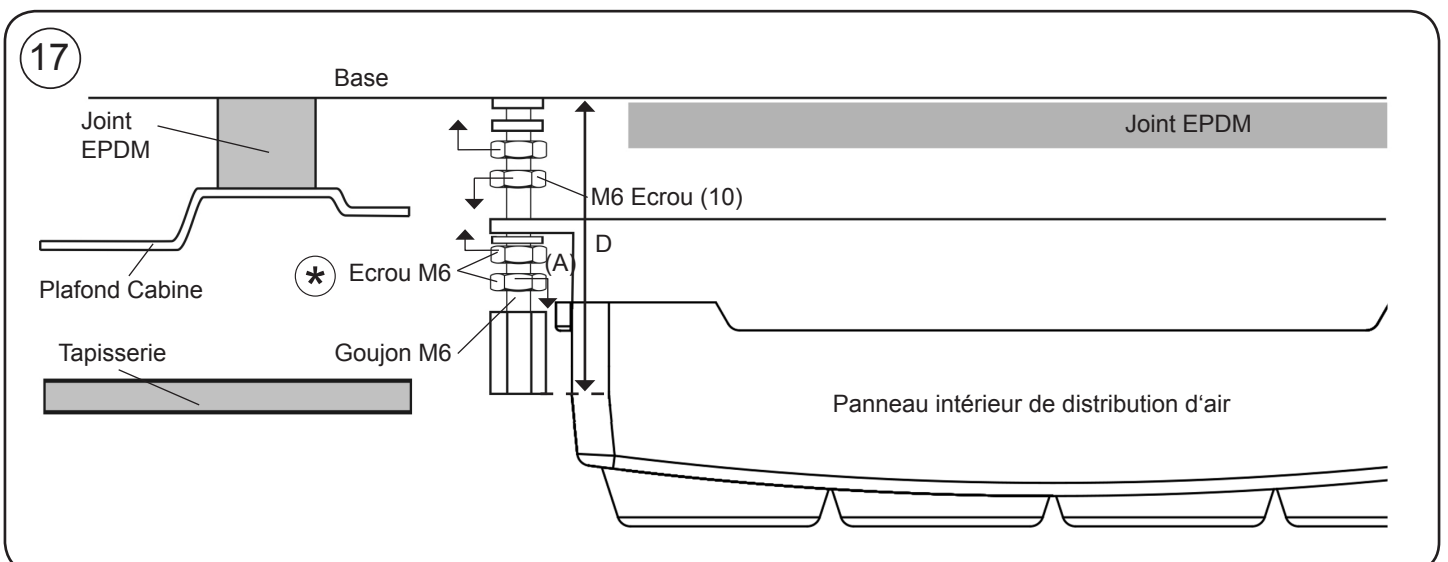
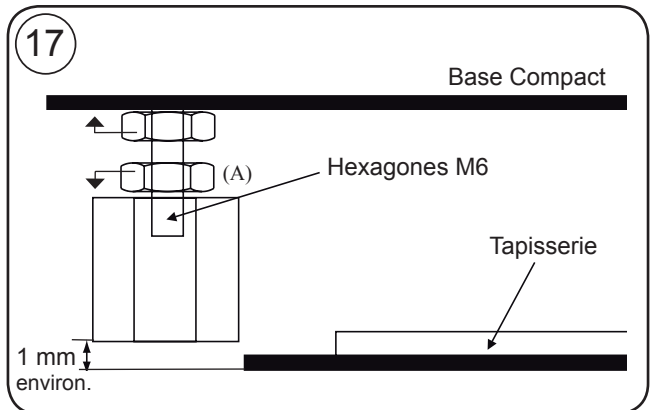

18 Placer la console à l'aide des (4) vis Allen M6/100x15.

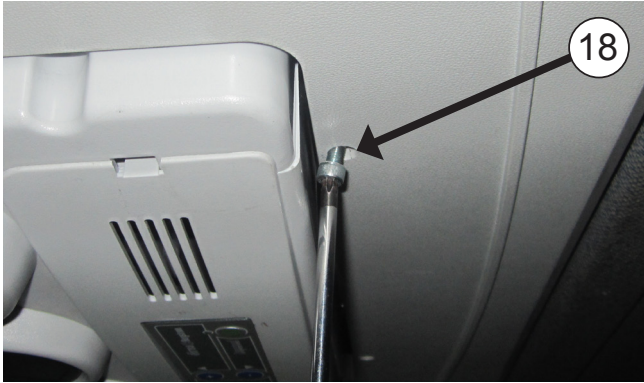

19 Couvrir les têtes des vis Allen (4) M6/100x15 avec les capuchons en plastique M6.



Vue explosée jusqu'à la fixation des supports de fixation

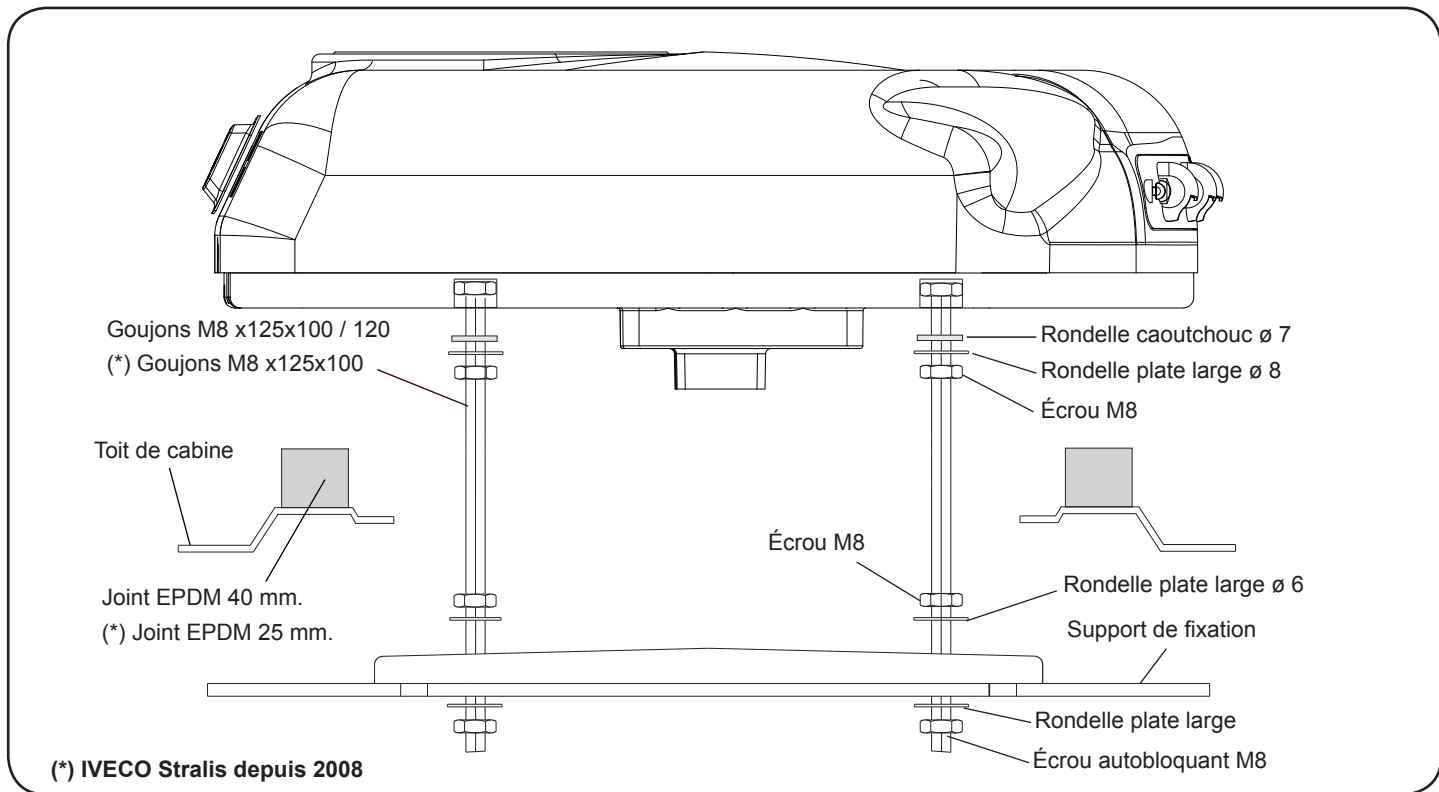

Vue explosée jusqu'à fixation des consoles

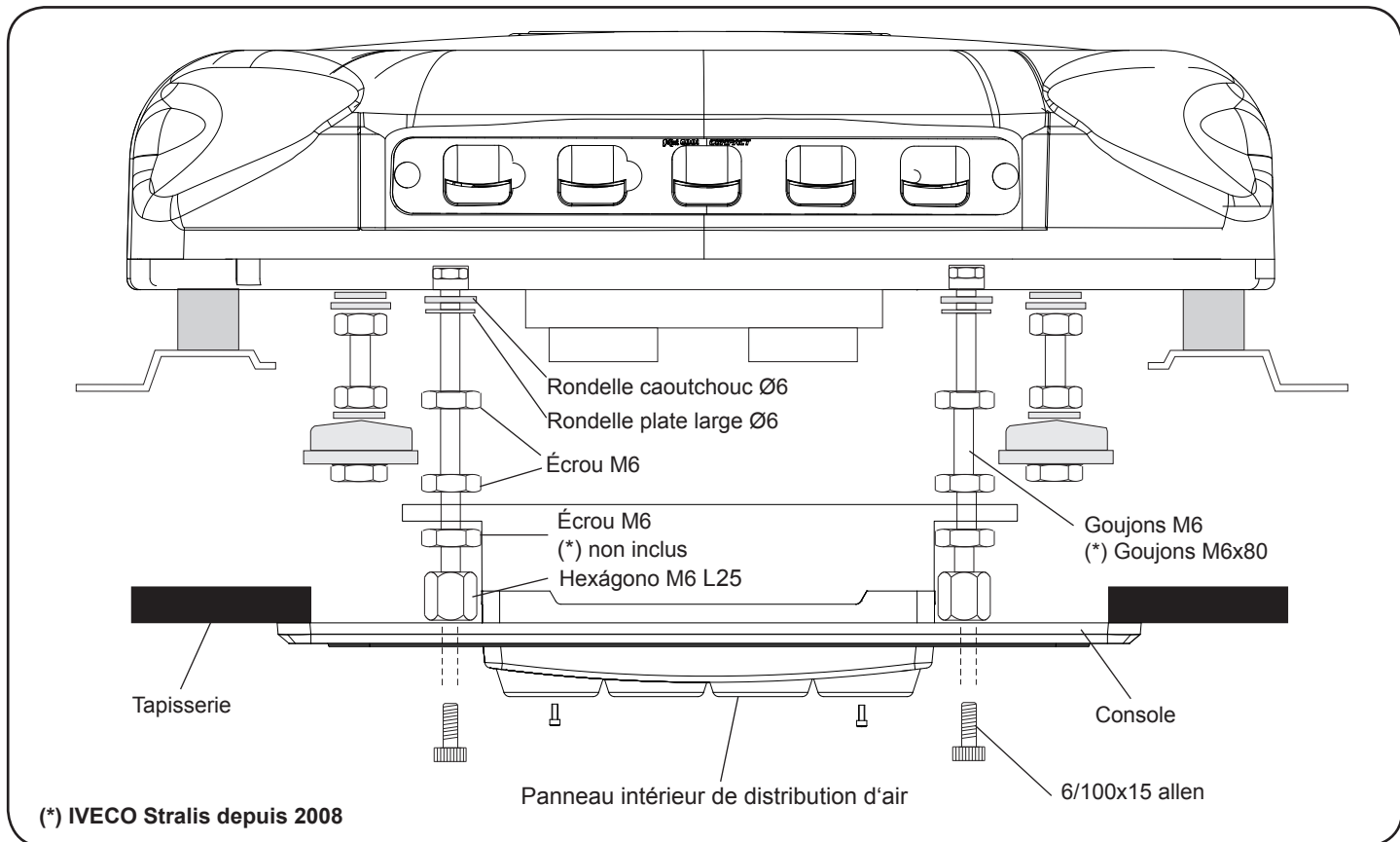

Instructions détaillées sur l'installation du câblage d'alimentation

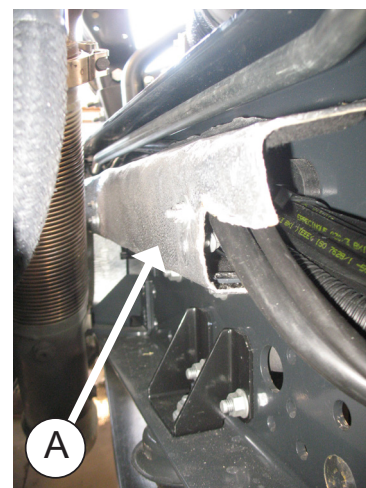
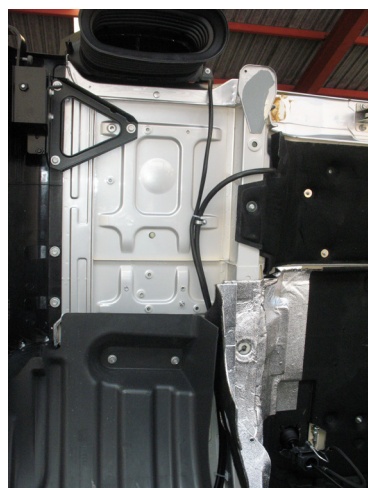

- 1** Porter le câble d'alimentation de l'équipement jusqu'à la batterie du véhicule, en collant les supports en plastique sur la partie arrière de la cabine et en le fixant avec des brides. Ensuite, avec la cabine rabattue, passer le câble par la partie inférieure de cette dernière en le fixant avec des colliers de fixation et des vis M4, puis jusqu'à la batterie avec des brides. Il faut utiliser le même passage du câblage d'origine (à l'intérieur de la protection du tuyau d'échappement (A)). (Pour coller les supports en plastique, il faut préalablement bien nettoyer la zone). Au moment de la connexion de l'équipement à la batterie, le premier effectuera un test de tous ses témoins, l'écran affichera **88--bd** et il s'éteindra.



IMPORTANT: dû au système complexe de régulation électronique de l'équipement, le courant doit être directement pris de la batterie du véhicule, et non pas de tout autre point alimentant d'autres accessoires du véhicule, en prenant soin de ne pas inverser la polarité au moment de la connexion (2). Si la polarité est inversée, la plaque de commande ne s'allumerait pas et l'équipement ne fonctionnerait pas.

IMPORTANT: pour la mise en marche, consulter le Manuel de l'Utilisateur.

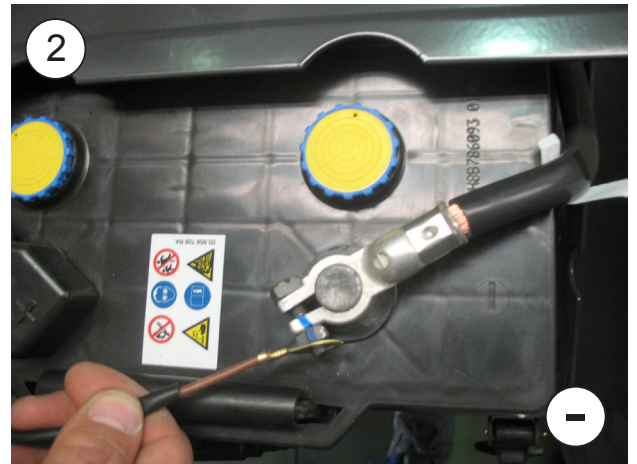
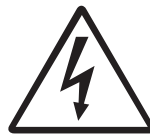

Câblage électrique

AVIS IMPORTANT !

Attention de ne pas inverser les polarités au moment de connecter l'équipement. Si cela se produisait, la plaque de commande ne s'allumerait pas et l'équipement ne fonctionnerait pas.

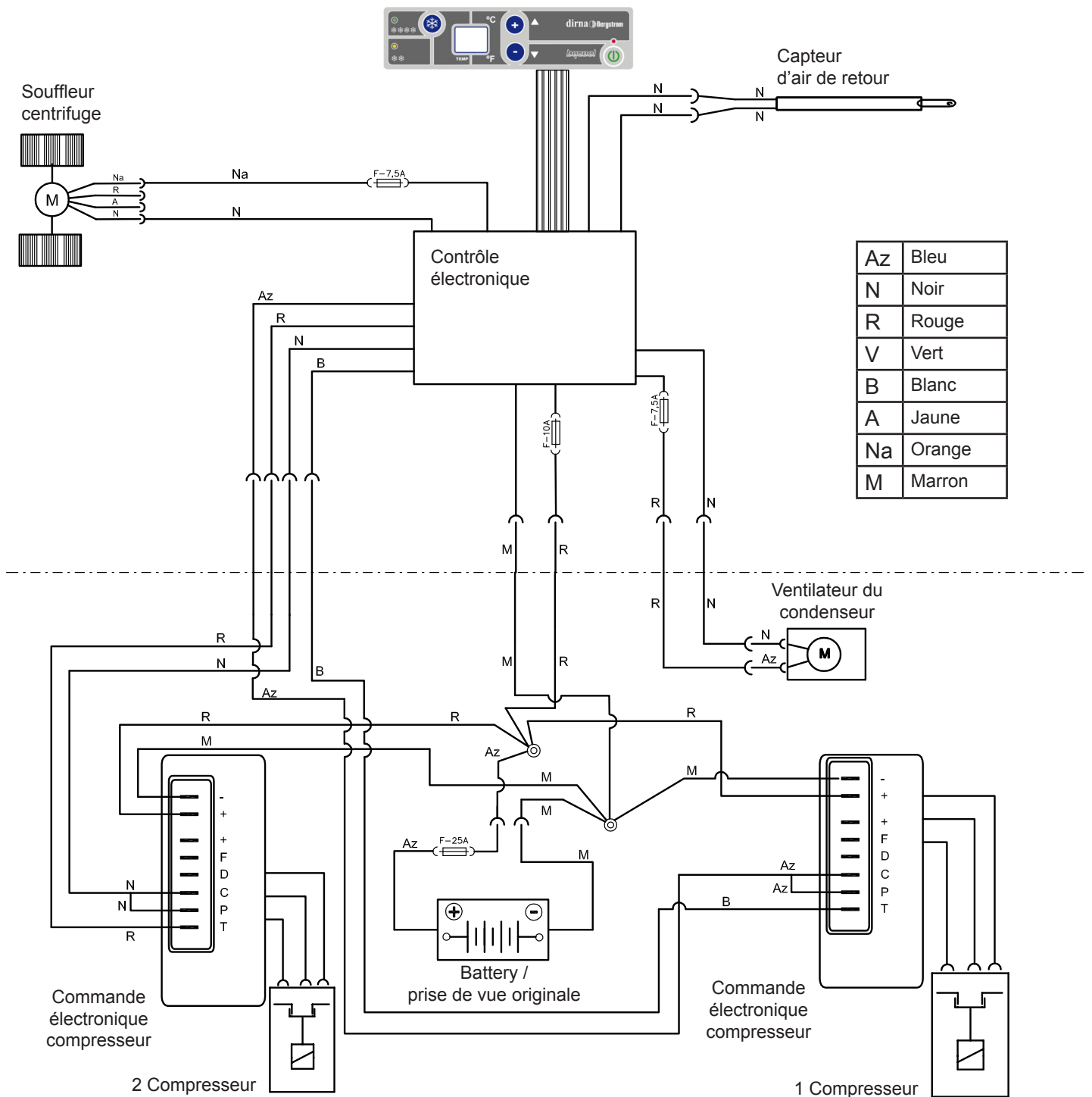

**Empfehlungen
Zur montage**

- Vor und während der Montage bitte diese Anweisungen lesen und beachten.
- Benutzen Sie für jeden Arbeitsschritt die geeigneten Werkzeuge.

Elektrizität

- Zündschlüssel abziehen.
- Vor Montagebeginn die Batterie abklemmen.
- Den ordnungsgemäßen Anschluss und die korrekte Installation der Elektrokomponenten überprüfen.

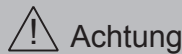

Sollte sich das Gerät während der Montage neigen, muss man mindestens 60 Minuten warten, nachdem es wieder in die horizontale Lage gebracht wurde, um es wieder einzuschalten.

Mitgelieferte unterlagen

Montageanweisungen	1001207470
Benutzerleitfaden	1001204545
Fehlerdiagnose	1001204543
Garantie	220AA10017

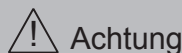

Wird die Klimaanlage im Kabinendach installiert, muss der obere Teil der Kabine mit einem Tuch oder einer Decke gegen eventuelle Kratzer geschützt werden. Bei der Installation der **Compact** auf dem Kabinendach muss darauf geachtet werden, dass mit Luken ausgestattete Kabinen über eine ausreichend stabile Struktur verfügen, um das Gewicht des Geräts stand zu halten. Sollte das Fahrzeug über keine Luke verfügen und sollte es notwendig sein, das Kabinendach aufzuschneiden, bzw. sollte die vorhandene Struktur nicht ausreichend stabil sein (z.B. wenn sie aus Faser, Kunststoff usw. hergestellt ist), obliegt es dem Installateur zu entscheiden, ob das Kabinendach zur Vermeidung von Verformungen, Brüchen, undichten Stellen usw. verstärkt werden muss, und die hierfür notwendigen Mittel bereit zu stellen.

Werkzeuge

- Torx-Schraubenschlüssel
- Inbusschraubenschlüssel
- 10er, 13er, 14er Schraubenschlüssel
- Schere
- Metermaß

Symbologie

- Fragile
- Attention aux coupures !
- Risque électrique

! Warnhinweise

- Der Installateur muss im Bereich Fahrzeug-Klimaanlagen ausreichend geschult sein.
- dirna Bergstrom, s.l.** übernimmt keine Verantwortung für Schäden oder Brüche aufgrund einer nicht ordnungsgemäßen Installation oder Bedienung des Geräts oder den Austausch von Teilen bzw. Umbauten, die ohne die erforderliche schriftliche Genehmigung durchgeführt wurden.
- Mit Kältemittel vorgefülltes Gerät. (Kältemittelkreislauf nicht manipulieren).**
- Siehe **Garantieverfahren** des Produkts in der **Fehlerdiagnose**.
- Siehe **Benutzerleitfaden** des Geräts für den ordnungsgemäßen Betrieb der Fernbedienung und des Bedienfelds.
- Die folgenden Unterlagen müssen dem Benutzer nach der Installation ausgehändigt werden: **Benutzerleitfaden, Garantie und Fehlerdiagnose.**

 Vor Montabeginn vorderes Lufteintrittsgitter montieren.



Fahrerhaus Iveco Standar

1 Lukendeckel abnehmen, Befestigungsteile entfernen und dem Kunden übergeben (*).



Standard-Fahrerhaus und Iveco Stralis seit 2008:
EPDM-Dichtung 30 x 25

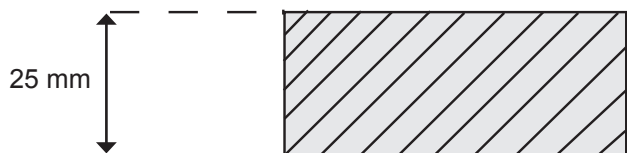

Fahrerhaus Iveco Stralis

1a Lukendeckel abnehmen, Befestigungsteile entfernen und dem Kunden übergeben (*).



Iveco Stralis Fahrerhaus vor 2008:
EPDM-Dichtung 40 x 40

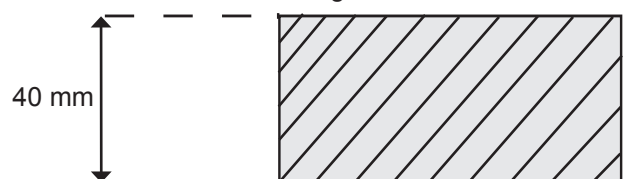

2 Falls der Spoiler eine Mittelstange hat, diese im Bereich der Punkte schneiden, um das Gerät installieren zu können.

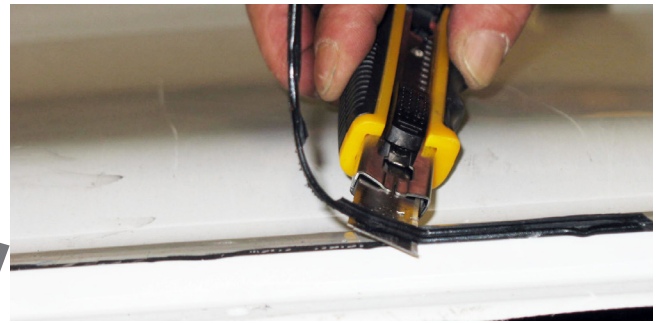

2a Die EPDM-Dichtung um die Lukenöffnung herum ankleben (siehe Detailansicht für das Schneiden der Ränder).



WIE DIE EPDM-DICHTUNG GESCHNITTEN WIRD, UM FILTRATIONEN IN DER KABINE ZU VERMEIDEN

- A- Dichtung aufkleben und dabei einen Papierschutz von 100 mm auf jeder Seite beibehalten.
- B- Die zwei Papierstücke entfernen.
- C- Unter Anpressen beider Enden aufkleben.

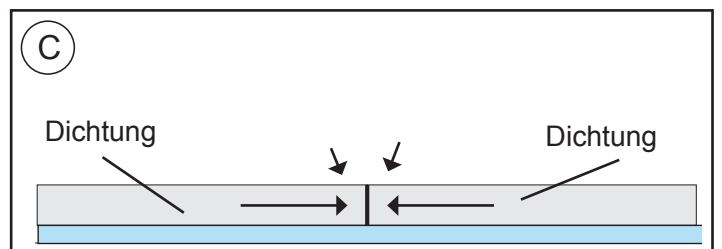
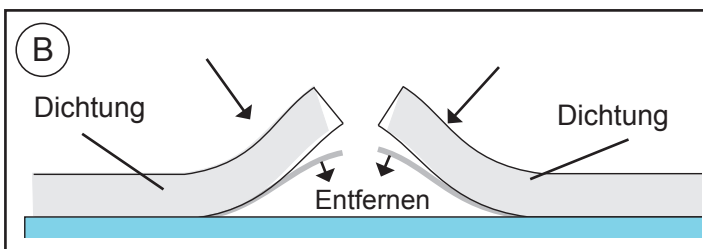
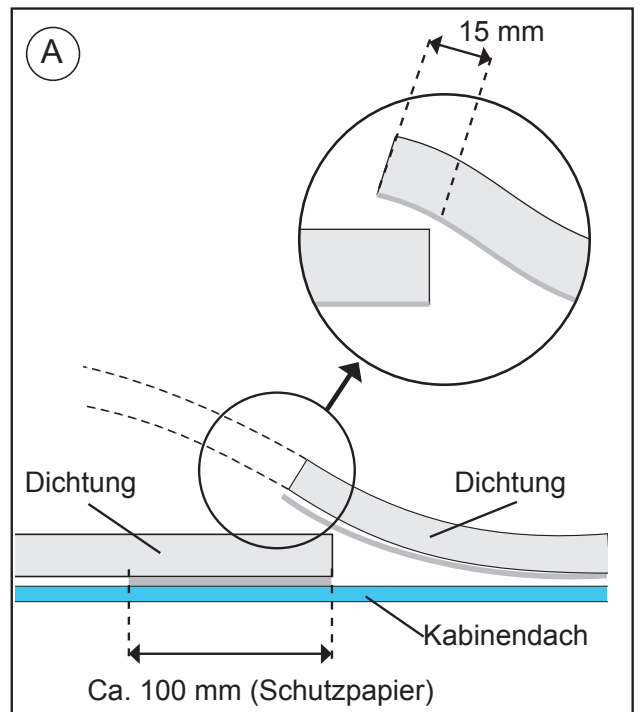

3 **KABINENAUSSENSEITE:**
Compact in der Öffnung positionieren.
Achtung! Beim Auflegen des Geräts auf die Lukenaussparung darauf achten, dass die Ablassausgänge nicht von der EPDM-Dichtung zusammengedrückt werden.

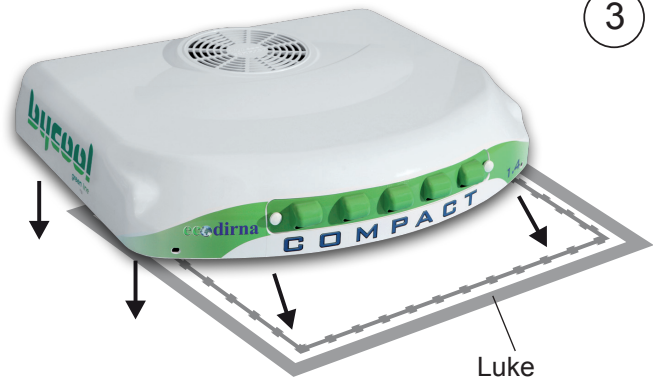
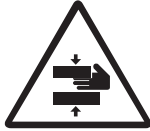

4 Schaumgummidurchführung anbringen, wobei der weichere Teil auf der Gerätegrundplatte aufliegt.
Achtung: Je nach Kabine kann es erforderlich sein, die (2) mitgelieferten Führungen zu verwenden, damit die Luftverteiltertafel ordnungsgemäß ausgerichtet ist.



5 **KABINENINNENSEITE:**
 Ca. 5 mm Gewinde für (4) Stiftschrauben 8/125x100 oder 120 mm schneiden (abhängig vom größeren oder kleineren Abstand vom Gerät bis sie nach Positionierung der Befestigungsauflagen 20 mm unter diesen liegen).
IVECO Stralis ab 2008: (4) Stiftschrauben 8/125x100 ca. 5 mm einschrauben.

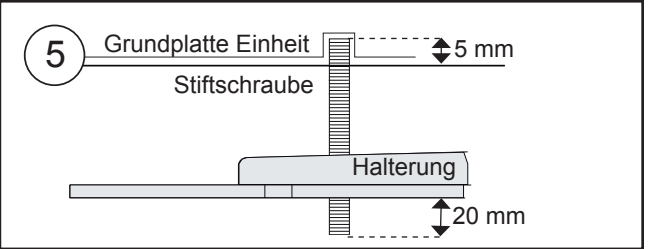

6 Montieren Sie wie folgt:
 • Gummischeibe.
 • 3D Unterlegscheibe.
 • Mutter.
 • Gewindestange.

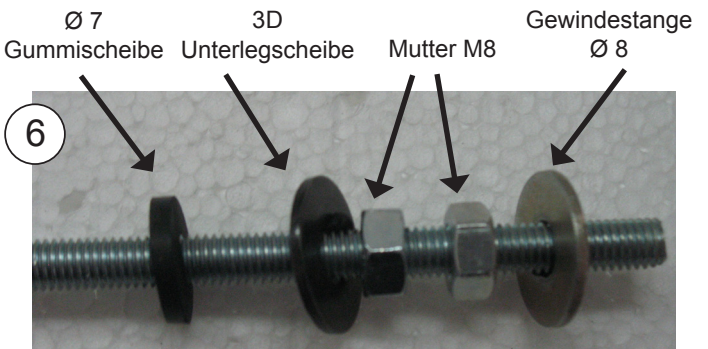

7 Befestigungsauflagen (2) mit einer Unterlegscheibe (1) und einer Autobloc-Mutter (1) M8 einlegen, **jedoch ohne anzuziehen**.



7a IVECO Stralis ab 2008: Befestigungshalterung auf beiden Seiten auf 525 mm zurechtschneiden.

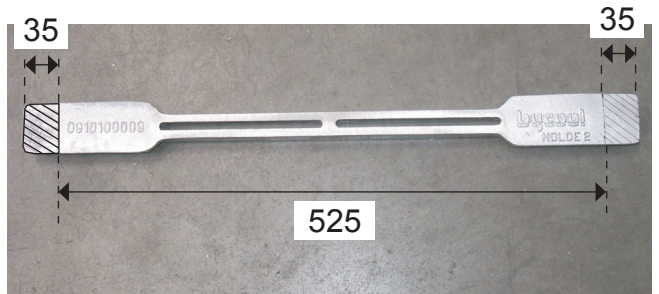

8 10 mm Gewinde für die Stiftschrauben (4) M6 x 55-80 am angegebenen Punkt schneiden laut Distanz (D) beschrieben in Abbildung 17.

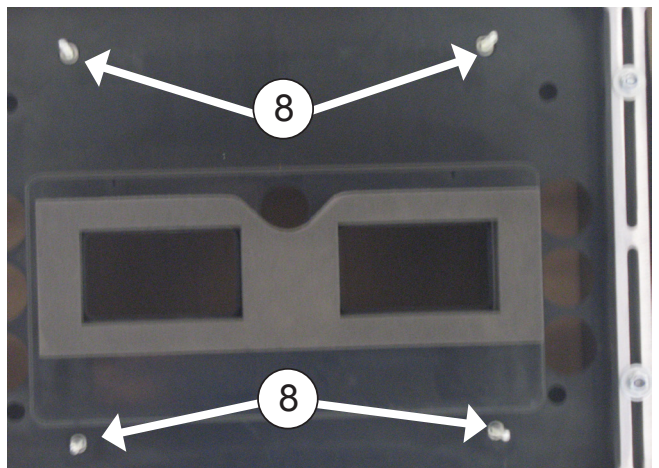
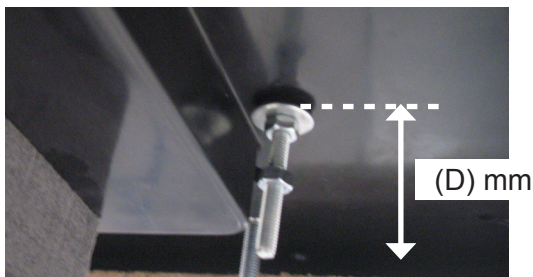

8a IVECO Stralis ab 2008: Stiftschrauben M6x80 bis 70 mm von der Grundplatte einschrauben.

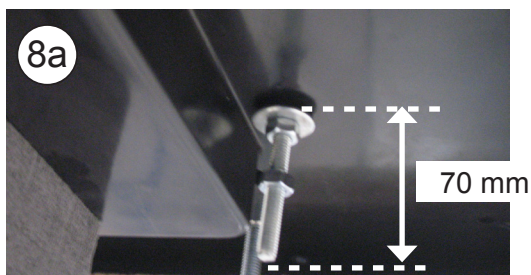

9 Montiere (1) Gummi-Unterlegscheibe, (1) 3D Unterlegscheibe (1) Mutter auf jede Gewindestange. Später ziehen Sie die Mutter an, bis die Gummischeibe ein wenig zusammengepresst ist.

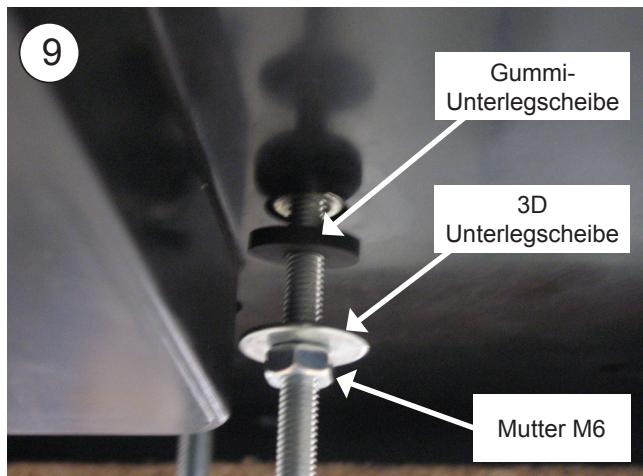

10 Jeweils die Mutter (1) M6 **ohne Anziehen** auf die Stiftschrauben legen.

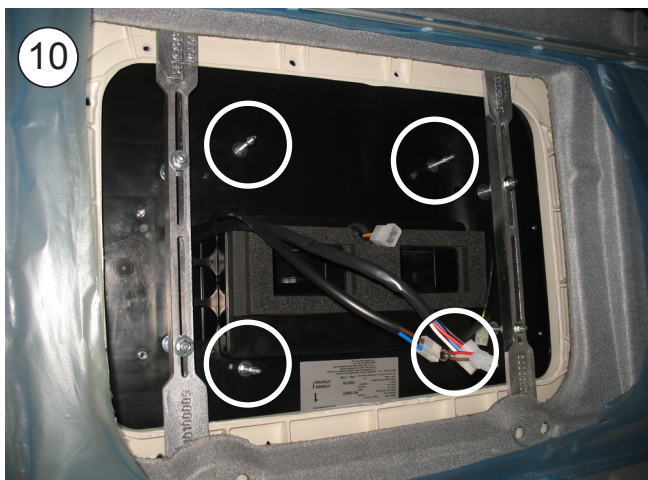
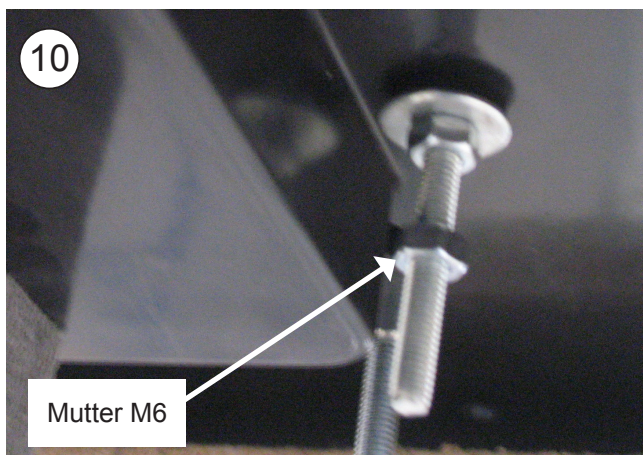

11 Den 2-Wege-Kasten des Abluftensors, den 4-Wege-Kasten des Gebläses und den 8-Wege-Kasten der Kabel der Elektroniksteuerung anschließen.

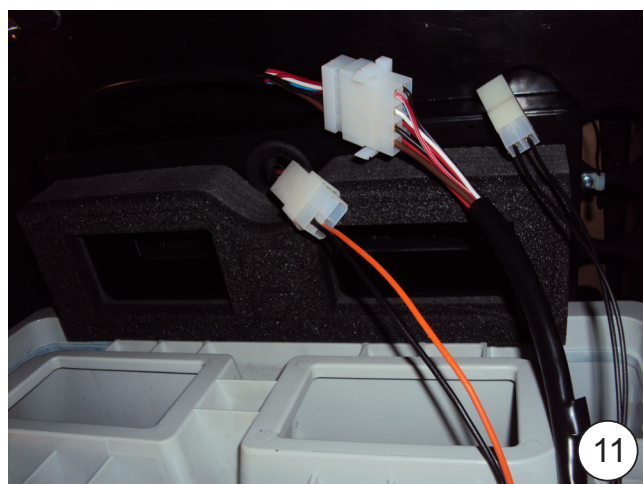

12

Innere Luftverteiltertafel an den vorgenannten Stiftschrauben mit jeweils (1) Breitflansch-Unterlegscheibe M6 und (1) Mutter M6 anbringen. Muttern anziehen, bis die Führung der inneren Luftverteiltertafel an das obere Schaumgummi der Anlage anschlägt.

IVECO Stralis ab 2008: Innere Luftverteiltertafel mit Sechskant-Distanzstücken L25 befestigen. (*) Dieses Modell hat diese Muttern und Unterlegscheiben nicht.

Wichtiger Hinweis: Die Führung der inneren Luftverteiltertafel muss an das obere Schaumgummi der Anlage anschlagen, damit keine Luft austreten kann.

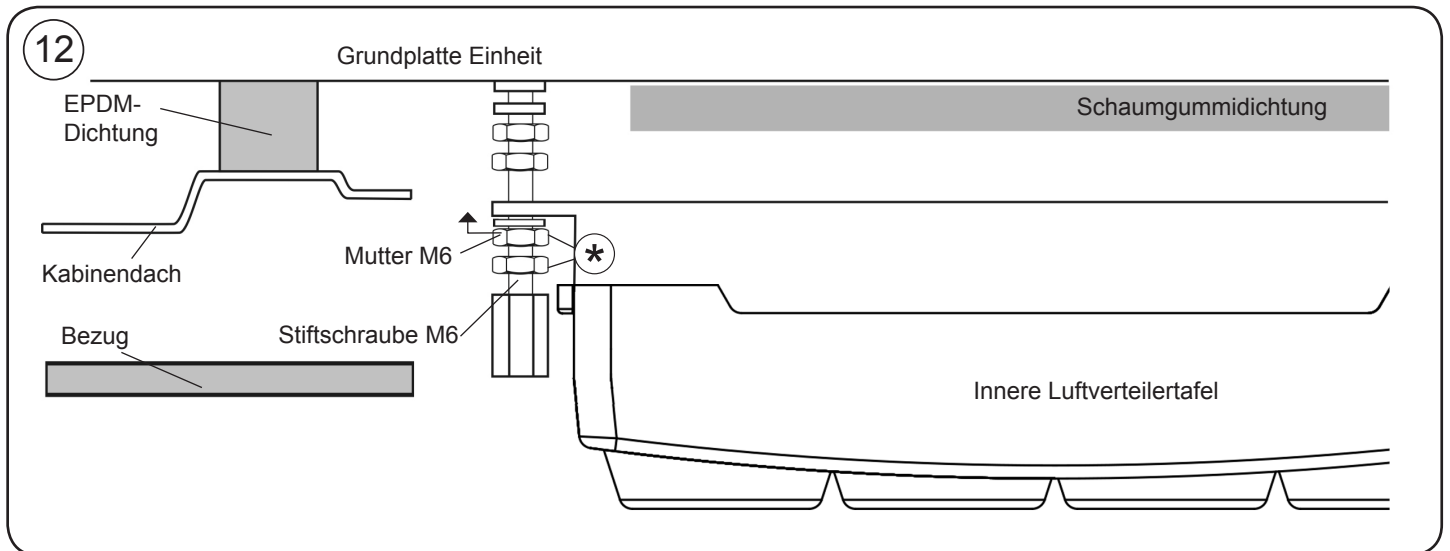

13

Die in Punkt 10 angegebene Mutter anziehen, bis diese die obere Fläche der Vorderseite berührt.

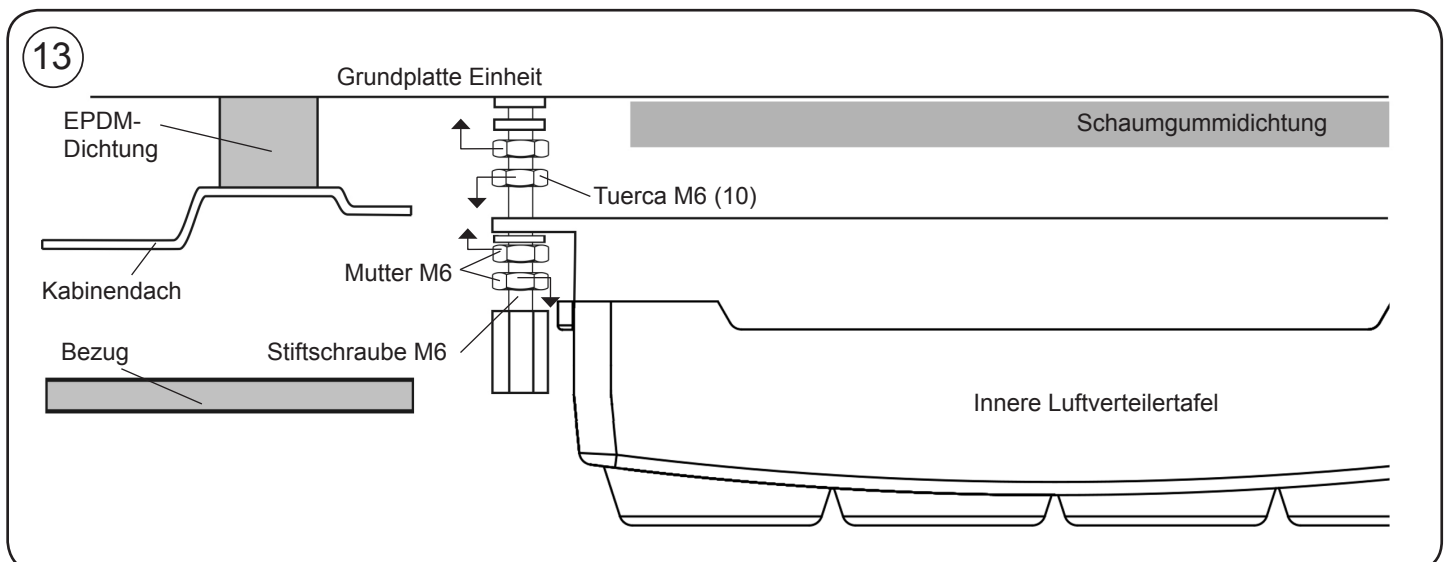

14

Die Konsole aufsetzen und das Gerät an der am besten geeigneten Stelle des Kabinendachs zentrieren. Nach der Zentrierung die Konsole für die nachfolgende Montage abnehmen.



14a

IVECO Stralis ab 2008: Schnitte an der Konsole entsprechend der angegebenen Maße durchführen und Gerät so zentrieren, dass die Konsole im Rahmen der Originalverkleidung eingepasst wird.

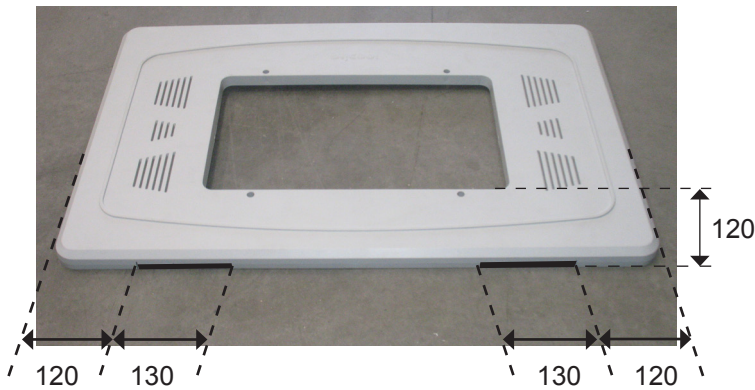

15

Die Halterungen durch Anziehen der Muttern befestigen, bis die EPDM-Dichtung (Punkt 4) des Geräts zwischen 3 und 6 mm komprimiert wird.

Wichtiger Hinweis: Um das Eindringen von Wasser in die Kabine zu verhindern, die die Verbindung der EPDM-Dichtung mit der Grundplatte des Compact wie in Schema gezeigt überprüfen.



Die Komprimierung der EPDM-Dichtung überprüfen anhand eines Stahlbaudmaßes in den vier Ecken.

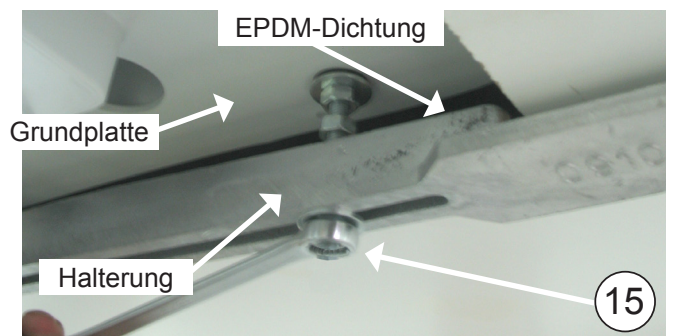
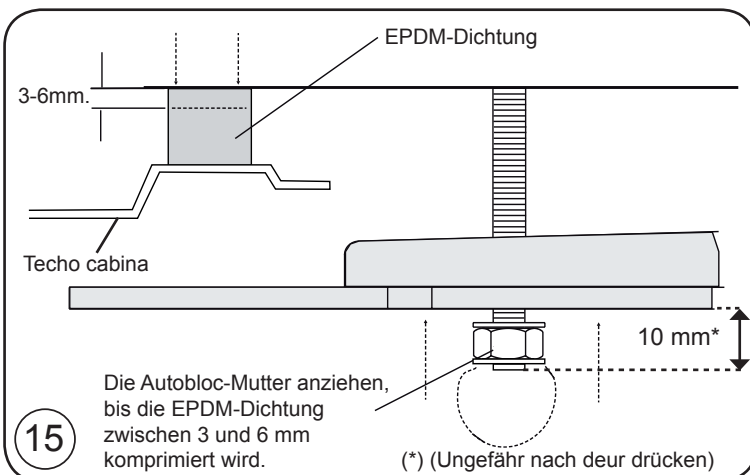

16 Die Muttern (4) M8 anziehen, um sie an der Grundplatte zu befestigen.



17 Eine Mutter M6(A) hinter der Befestigungsmutter der inneren Luftverteiltertafel an allen Stiftschrauben anbringen. Sechskantschraube M6 eindrehen, bis sie 1 mm über dem Bezug heraus steht. Muttern M6 (A) dieses Punkts heraus-schrauben, bis sie an den Sechskant-Verbindungs-muttern anstoßen, und gegen diese anziehen.

IVECO Stralis ab 2008: Distanzstück einstellen, bis die Konsole perfekt in den Originalausschnitt passt. (*) Dieses Modell hat diese Muttern und Unterlegscheiben nicht.

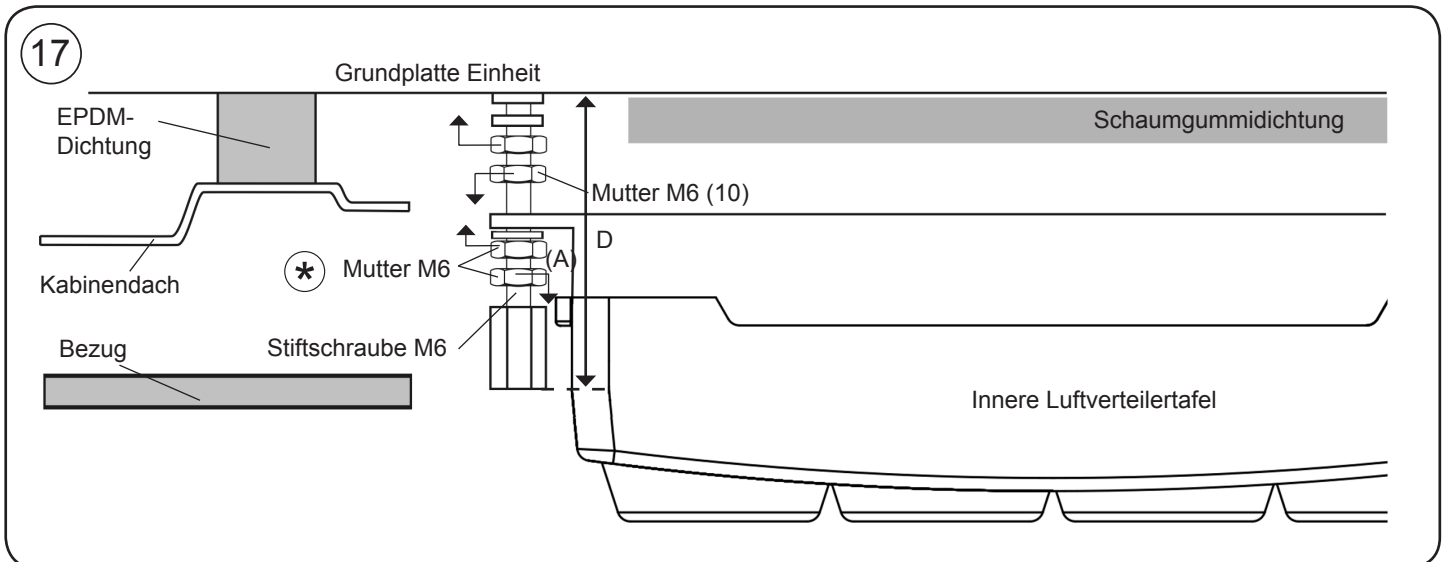
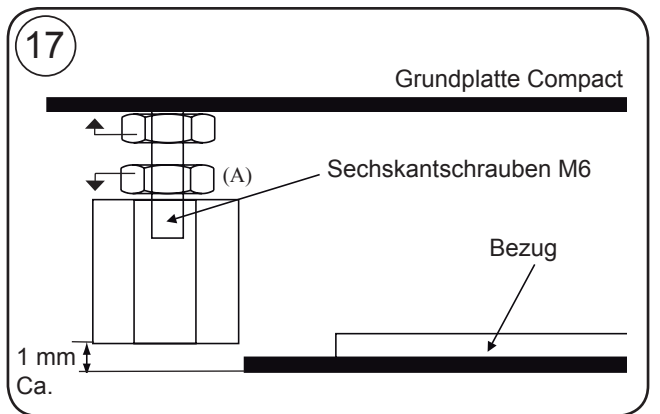

18 Die Konsole anhand von (4) Inbusschrauben M6/100x15 anbringen.

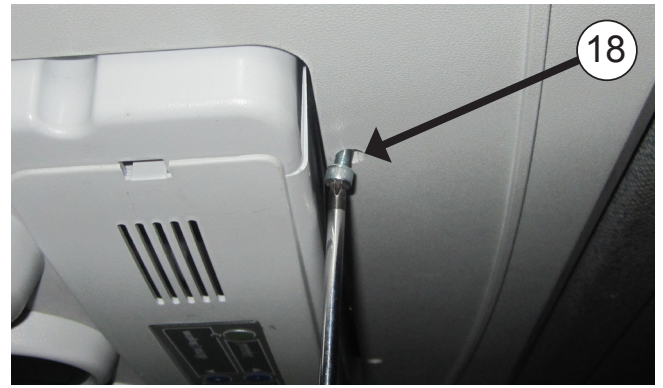

19 Die Köpfe der Inbusschrauben (4) M6/100x15 mit Kunststoffkappen M6 abdecken.

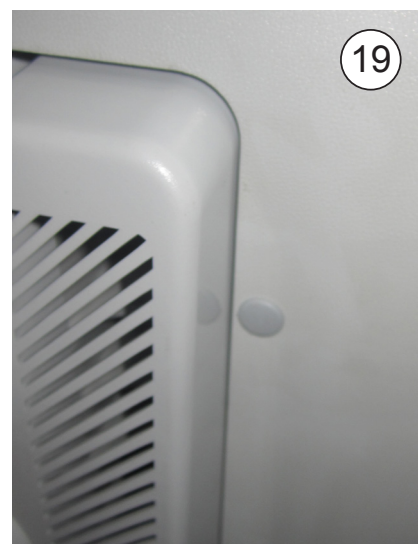

Explosionsansicht bis zur befestigung der befestigungsauflagen

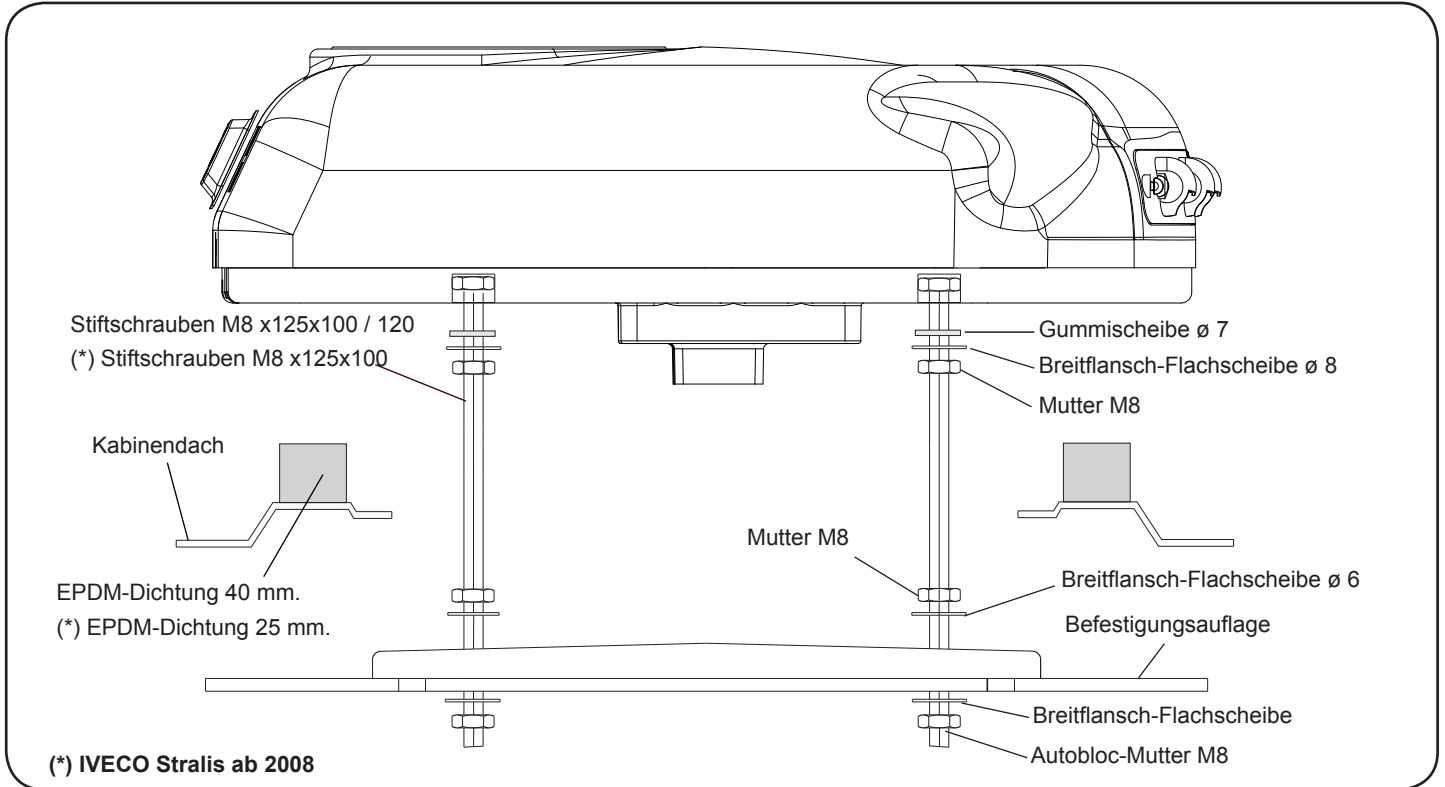

Explosionsansicht bis zur befestigung der konsolen

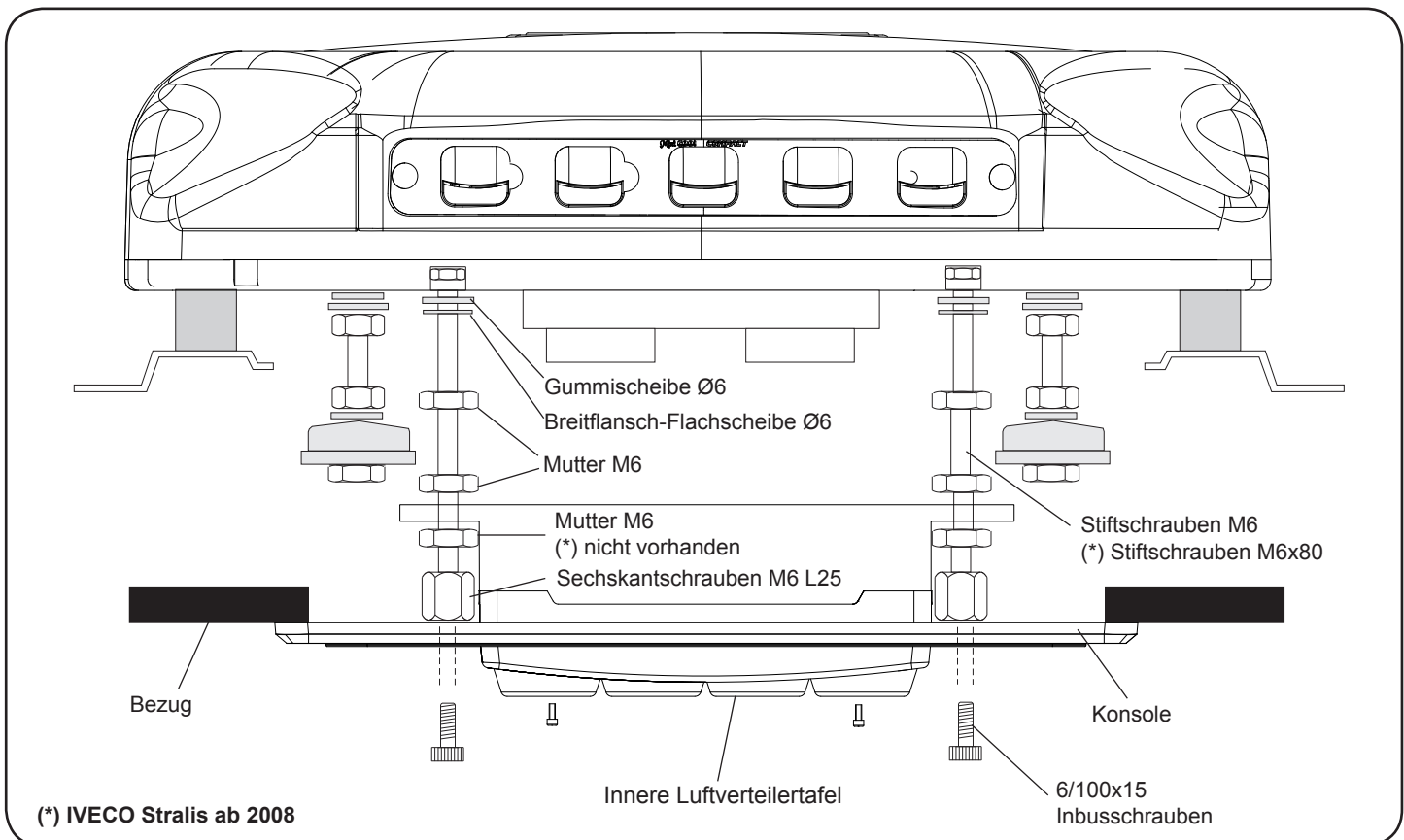

Ausführliche Einleitungen über die installation der Verkabelungsleitung

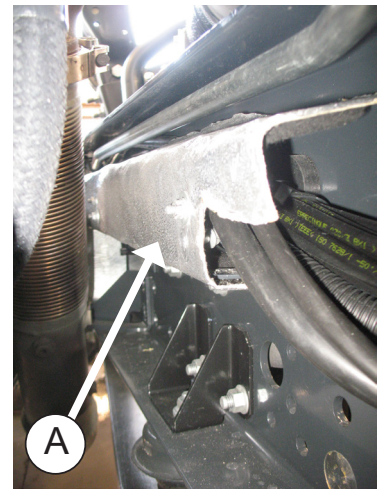

- 1** Netzkabel des Geräts zur Fahrzeugbatterie führen, Kunststoffhalterungen auf der Kabinenhinterseite aufkleben und mit Kabelbindern befestigen; danach das Kabel bei abgeklappter Kabine durch deren Unterseite führen und mit Schellen und Schrauben M4 befestigen bzw. bis zur Batterie mit Kabelbindern. Originalkabeldurchführung verwenden (*innerhalb des Auspuffrohrschatzes (A)*). (Vor dem Ankleben der Kunststoffhalterungen den Bereich reinigen). Beim Anschluss der Anlage an die Batterie führt die Anlage einen Test aller Leds durch; auf dem Display erscheint **88--bd** und sie schaltet sich aus.



WICHTIG: Bedingt durch das komplizierte System der elektronischen Regulierung der Anlage, muss die Stromaufnahme direkt durch die Batterie des Fahrzeugs erfolgen. Die Stromaufnahme darf nicht an irgendeinen anderen Punkt des Fahrzeugs erzeugt werden, da andere Zuhöhre dort angeschlossen sind. Es muss ausserdem dabei aufpasst werden, nicht die Polarität zu verwechseln beim Anschluss. Wenn die Polarität umgekehrt angeschlossen wird, schaltet sich das Bedienfeld nicht ein und das Gerät funktioniert nicht.

WICHTIG: Für die Betriebsnahme bitte lesen Sie genau die Vorschriften im Benutzerhandbuch.

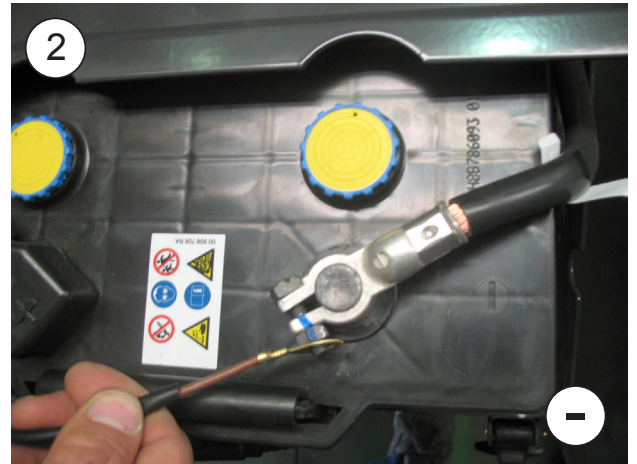
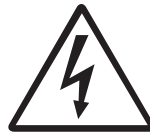

Schaltplan

WICHTIGER HINWEIS!

Darauf achten, dass die Polaritäten beim Anschluss des Geräts nicht vertauscht werden. Ist dies der Fall, schaltet sich das Bedienfeld nicht ein und das Gerät funktioniert nicht.

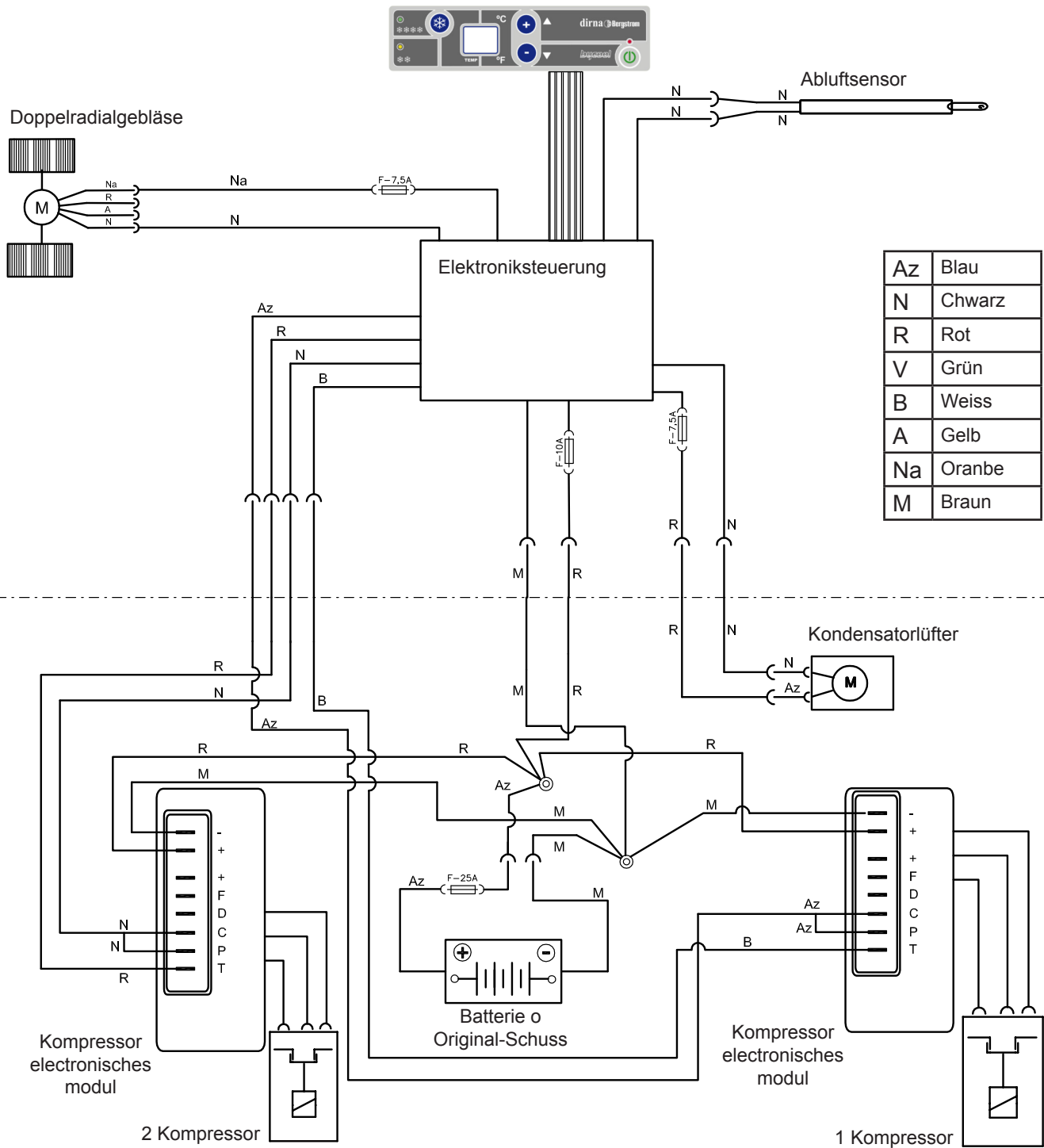

Suggerimenti per il montaggio

- Prima di cominciare il montaggio, leggere attentamente le istruzioni e rispettarle nel corso dello stesso.
- Usare gli attrezzi più adatti ad ogni operazione.

Elettricità

- Scollegare la chiave di contatto.
- Scollegare la batteria prima di cominciare il montaggio.
- Assicurarsi di avere effettuato correttamente l'installazione e il collegamento dei componenti elettrici.

Attenzione

Se durante il montaggio si inclina l'impianto, prima di rimetterlo in funzione occorre attendere almeno 60 minuti dal momento in cui è di nuovo in posizione orizzontale.

Documentazione allegata

Istruzioni di montaggio	1001207470
Guida dell'utente	1001204545
Soluzione dei problemi	1001204543
Garanzia	220AA10017



Attenzione

Quando si installa l'impianto di aria condizionata sul tettuccio, bisogna proteggere la parte superiore della cabina con uno straccio o una coperta per evitare eventuali graffi. Per l'installazione del **Compact**, tenere presente che normalmente le cabine munite di oblò dispongono di una struttura abbastanza solida per sostenere il peso dell'impianto. Tuttavia, se così non fosse e se fosse necessario tagliare il tettuccio, o se in presenza di oblò la struttura non fosse abbastanza rigida (se fosse di fibra, plastica, ecc.), è responsabilità dell'installatore decidere se occorre rinforzare il tettuccio per evitare qualsiasi deformazione, rottura o penetrazione d'acqua, ecc., prendendo le misure necessarie per evitarlo.







Attrezzi

- Kit di chiavi Torx
- Kit di chiavi Allen
- Chiave fissa 10, 13, 14
- Forbici
- Metro a nastro

Simbologia

-  Fragile
-  Attenzione alle mani
-  Tensione elettrica pericolosa

Avvertenze

-  L'installatore deve essere in possesso della formazione necessaria in materia di aria condizionata per veicoli.
-  **dirna Bergstrom, s.l.** declina ogni responsabilità per danni o rotture derivanti dall'errata installazione o dall'errato uso dell'impianto o da sostituzioni o modifiche effettuate senza la necessaria autorizzazione per iscritto.
-  **Impianto precaricato con gas refrigerante. (Non manomettere il circuito di gas refrigerante).**
-  Vedi la **procedura di garanzia** del prodotto in **Diagnosi dei problemi**.
-  Vedi la **Guida dell'utente** dell'impianto per il corretto funzionamento del telecomando e del pannello di controllo.
-  I seguenti documenti devono essere consegnati all'utente una volta conclusa l'installazione: **Guida dell'utente, Garanzia e Diagnosi dei problemi**.

 Prima di iniziare il montaggio, installare la griglia sull'entrata anteriore dell'aria.



Cabina Iveco Standar

1 Smontare coperchio tettuccio, gli elementi di fissaggio e consegnare al cliente (*).



Cabina Standar e Iveco Stralis dal 2008:
Guarnizione EPDM 30 x 25

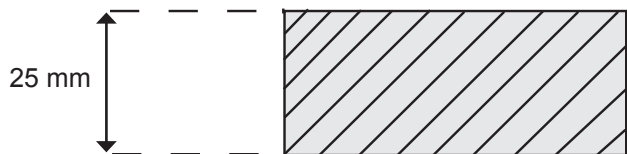

Cabina Iveco Stralis

1a Smontare coperchio tettuccio, gli elementi di fissaggio e consegnare al cliente (*).



Iveco Stralis cabina prima del 2008:
Guarnizione EPDM 40 x 40

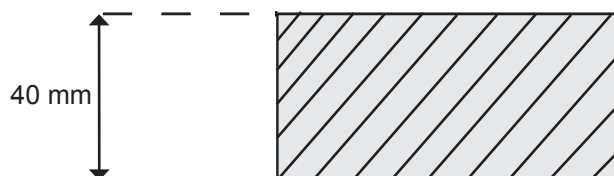

2 Rimuovere i residui in eccesso attaccato al soffitto prima di colpire la guarnizione in EPDM.

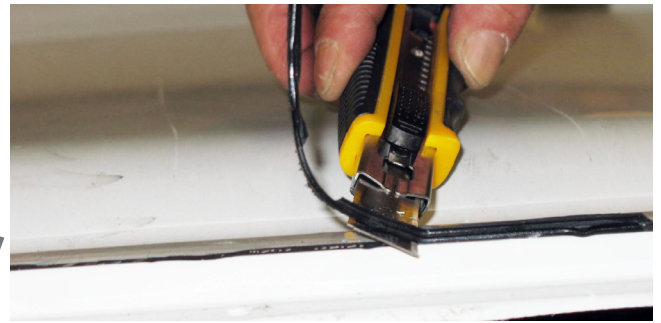

2a Incollare la guarnizione EPDM intorno al foro dell'oblò (vedi particolare per tagliare i bordi).

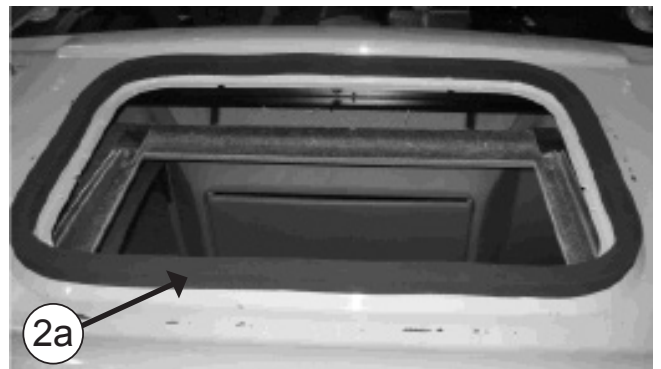

INCOLLARE LA GUARNIZIONE EPDM INTORNO AL FORO DELL'OBLO' (VEDI PARTICOLARE PER TAGLIARE I BORDI)

- A-** Incollare la guarnizione mantenendo una protezione di carta di 100 mm su ogni lato.
- B-** Rimuovere i due pezzi di carta.
- C-** Incollare premendo su entrambe le estremità.

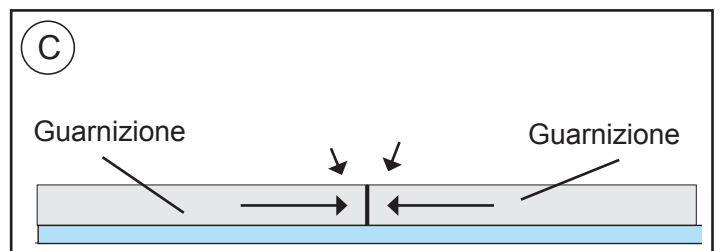
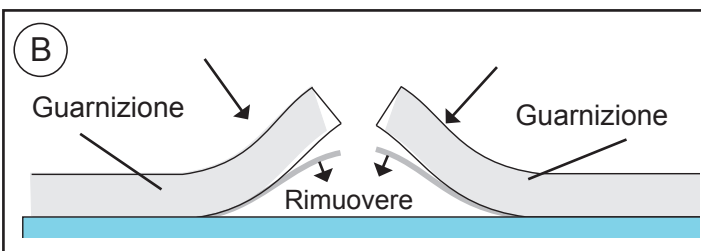
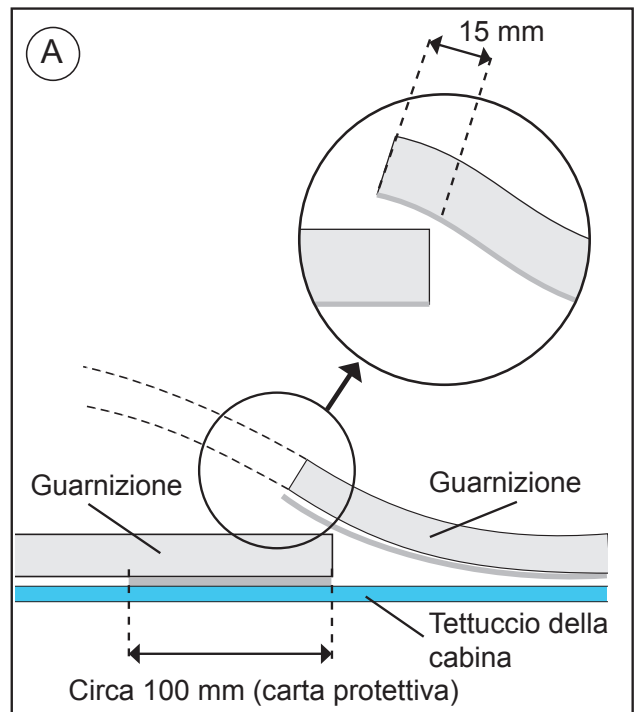

3

ESTERNO CABINA:

Inserire il Compact nel vano.

Attenzione! Quando si posiziona l'impianto sul vano del tettuccio apribile, controllare che le uscite di scarico non siano ostruite dalla guarnizione EPDM.



3

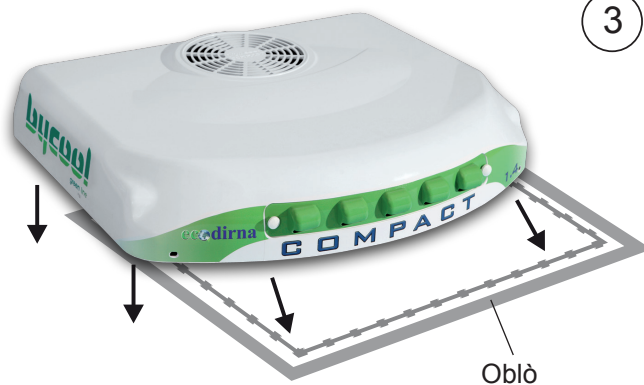

4

Posizionare il canalizzatore di gommapiuma con la parte più morbida sulla base dell'impianto.

Attenzione: A seconda della cabina, può essere necessario usare i (2) canalizzatori in dotazione per la completa adesione del pannello di distribuzione dell'aria ai medesimi.



5

INTERNO CABINA:

Avvitare di circa 5 mm le (4) viti prigioniere da 8/125x100 o 120 mm, a seconda della distanza (maggiore o minore) dall'impianto finché, posizionando i supporti di fissaggio, le viti non sporgono di 20 mm dagli stessi.

IVECO Stralis dal 2008: Avvitare (4) viti prigioniere 8/125x100 5 mm circa.

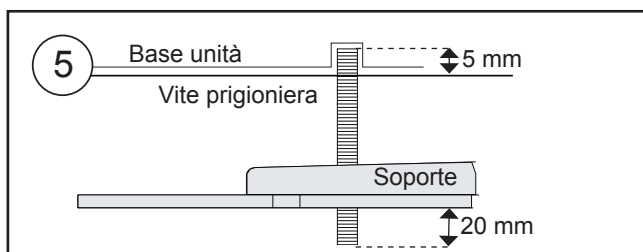

6

Inserire (8) rondella di gomma Ø 7, (1) rondella piana Ø 1 a testa larga, (2) dadi M8 e (1) rondella piana Ø 8 a testa larga, su ciascuna vite prigioniera precedente, seguendo questo ordine.

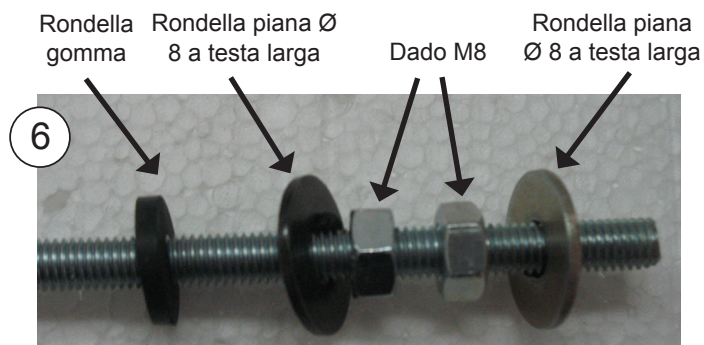

7 Fissare i supporti di fissaggio (2), con una rondella (1) e un dado autobloccante (1) M8, senza stringere.



7a IVECO Stralis dal 2008: Tagliare i supporti di fissaggio su entrambi i lati, lasciandoli alla misura di 525 mm.

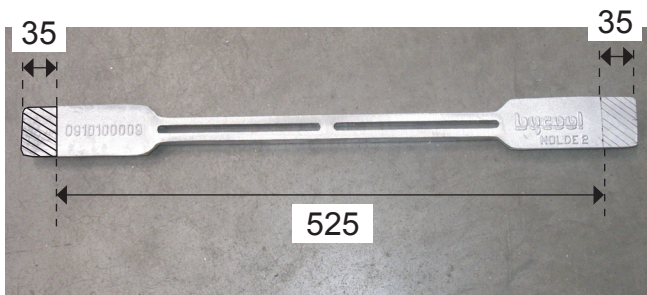

8 Avvitare di 10 mm i perni (4) M6 x 55 o 80, dove indicato distanza (A) segun nella a figura 17.

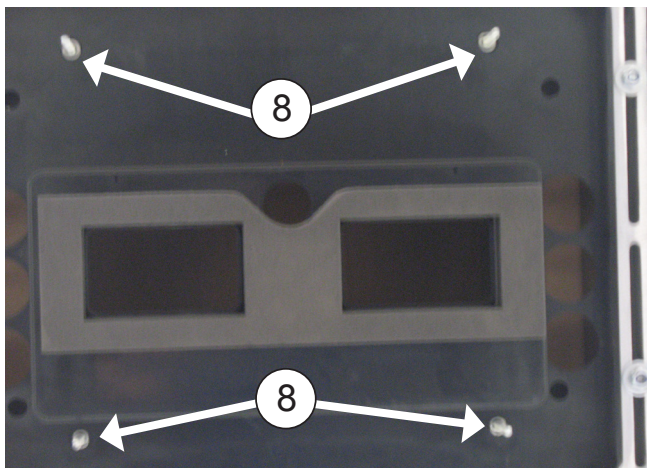
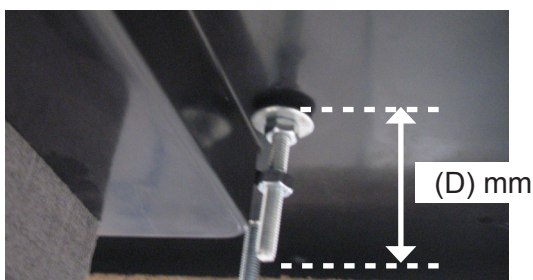

8a IVECO Stralis dal 2008: Avvitare le viti prigioniere M6x80, lasciandole a 70 mm dalla base.

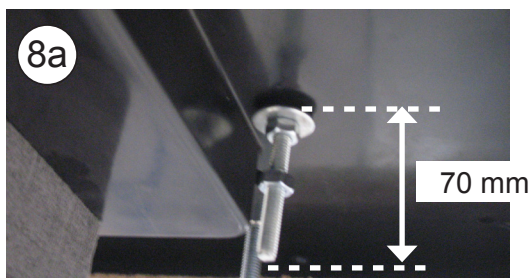

9 Inserire (1) rondella Ø 6 di gomma, (1) rondella piana Ø 6 a testa larga e (1) dado M6 su ogni vite prigioniera M6. Quindi stringere il dado fino a premere leggermente la rondella di gomma.

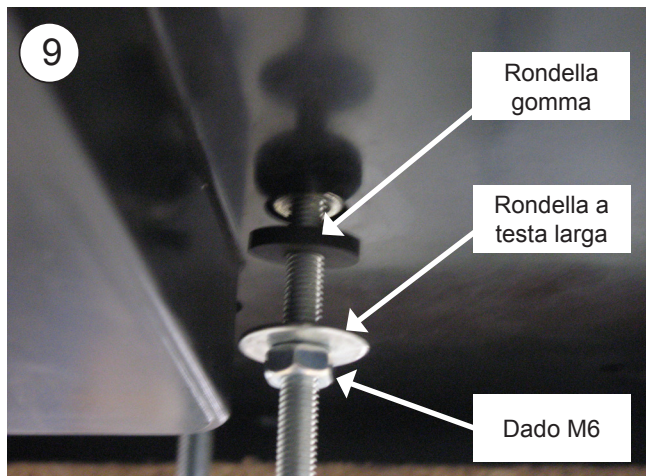

10 Inserire il dado (1) M6 **senza stringere** in ogni vite prigioniera.

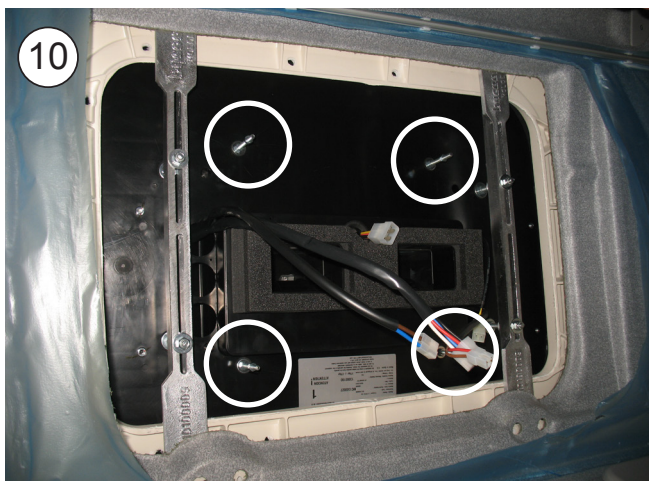
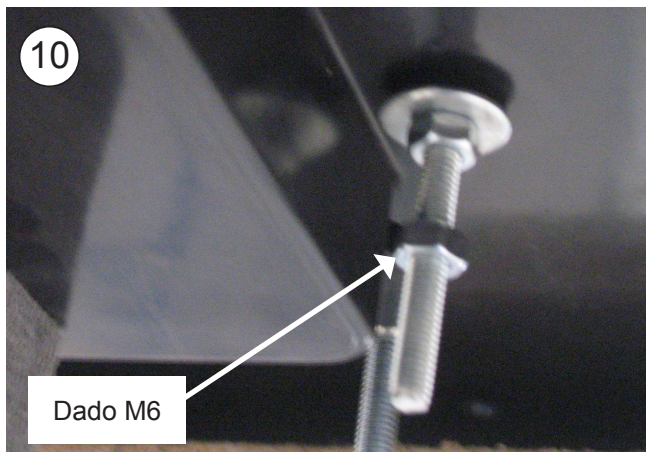

11 Collegare la scatola a 2 vie del sensore dell'aria di ritorno, la scatola a 4 vie del ventilatore e quella a 8 vie di connessione dei cablaggi del controllo elettronico.

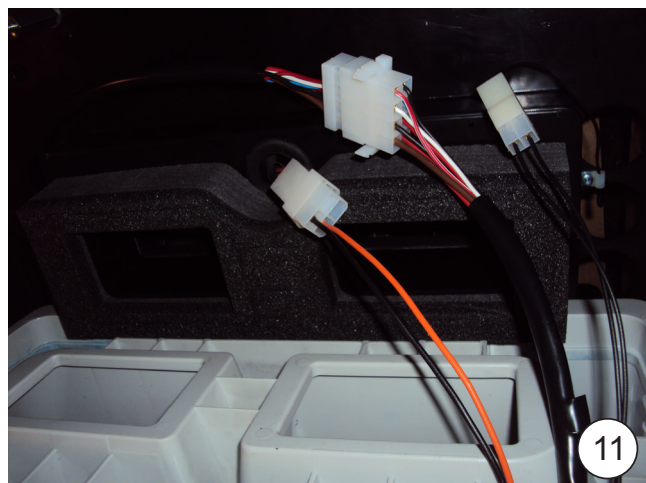

12

Posizionare il pannello interno di distribuzione dell'aria sulle viti prigioniera anteriori con (1) rondella M6 a testa larga e (1) dado M6 su ogni vite prigioniera. Stringere i dadi finché il canalizzatore del pannello interno di distribuzione dell'aria non è a battuta sulla gommapiuma superiore dell'impianto.

IVECO Stralis dal 2008: Fissare il pannello interno di distribuzione dell'aria con distanziatori esagonali L25. (*) questo modello non dispone di questi dadi e rondelle.

Nota bene: Il canalizzatore del pannello interno di distribuzione dell'aria deve essere a battuta contro la gommapiuma per evitare perdite d'aria.

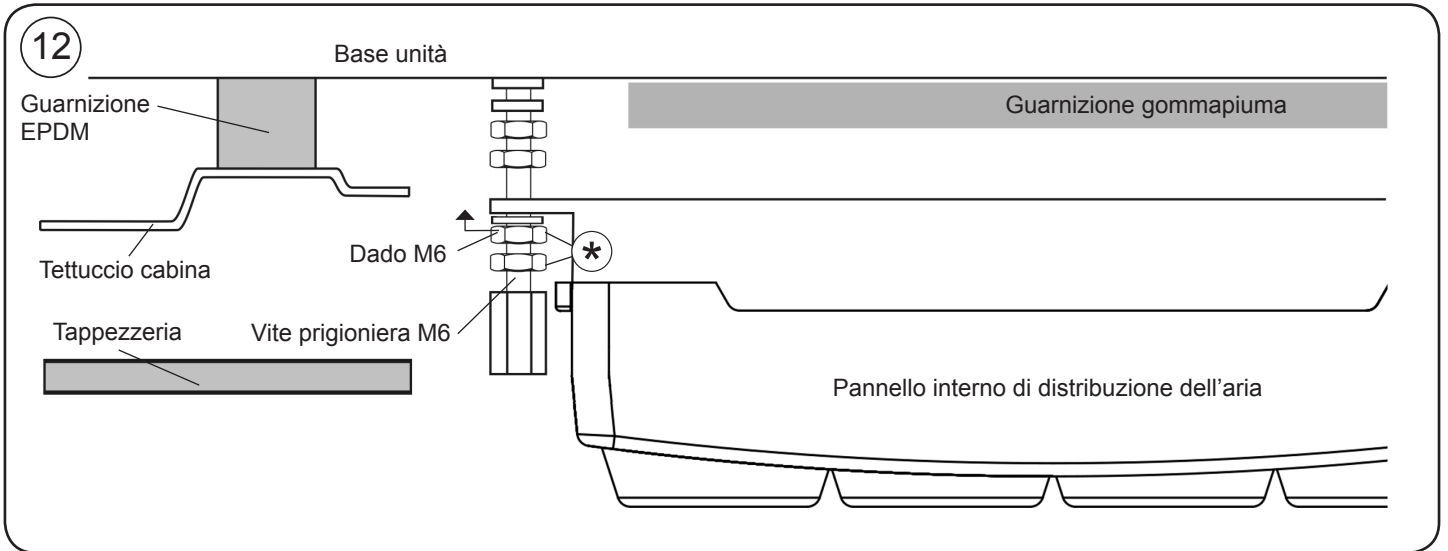

13

Stringere il dado indicato al punto 10 finché non tocca la superficie superiore della parte frontale.

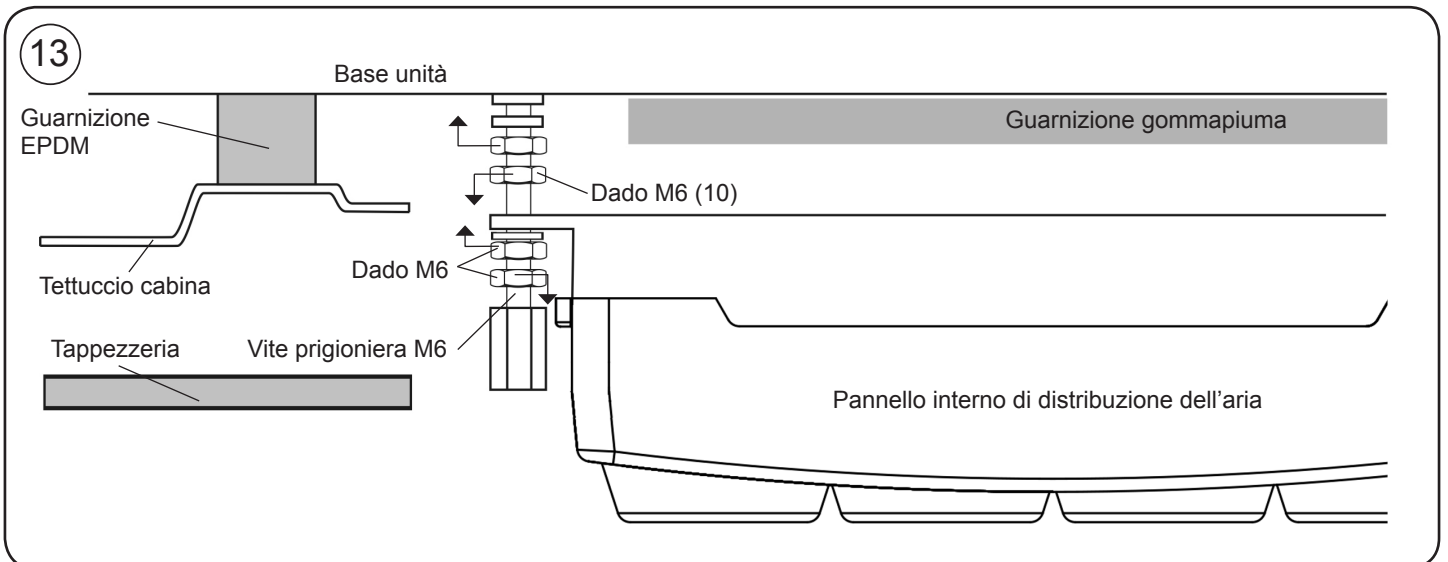

14

Inserire la consolle e centrare l'impianto nella parte più adatta del tettuccio della cabina. Una volta centrato, rimuovere la consolle per la successiva installazione.



14a

IVECO Stralis dal 2008: Effettuare sulla consolle i tagli alle misure indicate e centrare l'impianto incastrando la consolle nel telaio della tappezzeria originale.

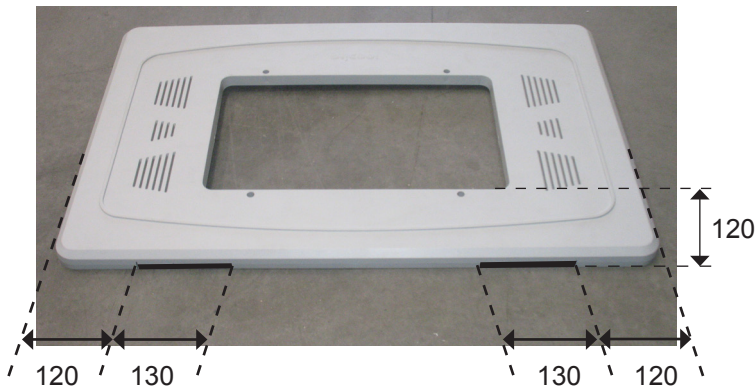

15

Fissare i supporti stringendo i dadi fino a comprimere, tra 3 e 6 mm, la guarnizione EPDM dell'impianto.

Nota bene: Per evitare che infiltrazioni d'acqua nella cabina, verificare il serraggio della guarnizione EPDM con la base Compact base, come illustrato nel Diagramma.



Controllare la compressione guarnizione in EPDM con un metro a nastro ai quattro angoli.

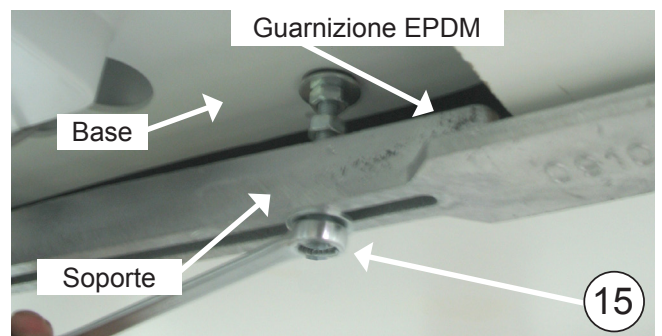
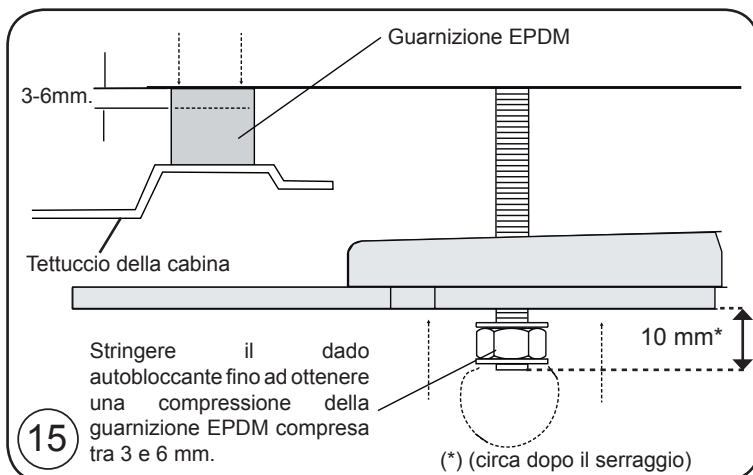

16 Stringere i dadi (4) M8 per fissare a (4) l'unità base.



17 Inserire il dado M6 (A) dopo il dado di fissaggio del pannello interno di distribuzione dell'aria su ogni vite prigioniera. Inserire i perni esagonali M6 e avvitarli fino a lasciarli a 1 mm al di sopra della tappezzeria. Svitare i dadi M6 (A) di questo punto fino a battuta con i perni esagonali e stringerli contro gli stessi.

IVECO Stralis dal 2008: Regolare il distanziatore finché la console non è perfettamente a posto nella sede originale. (*) questo modello non dispone di questi dadi e rondelle.

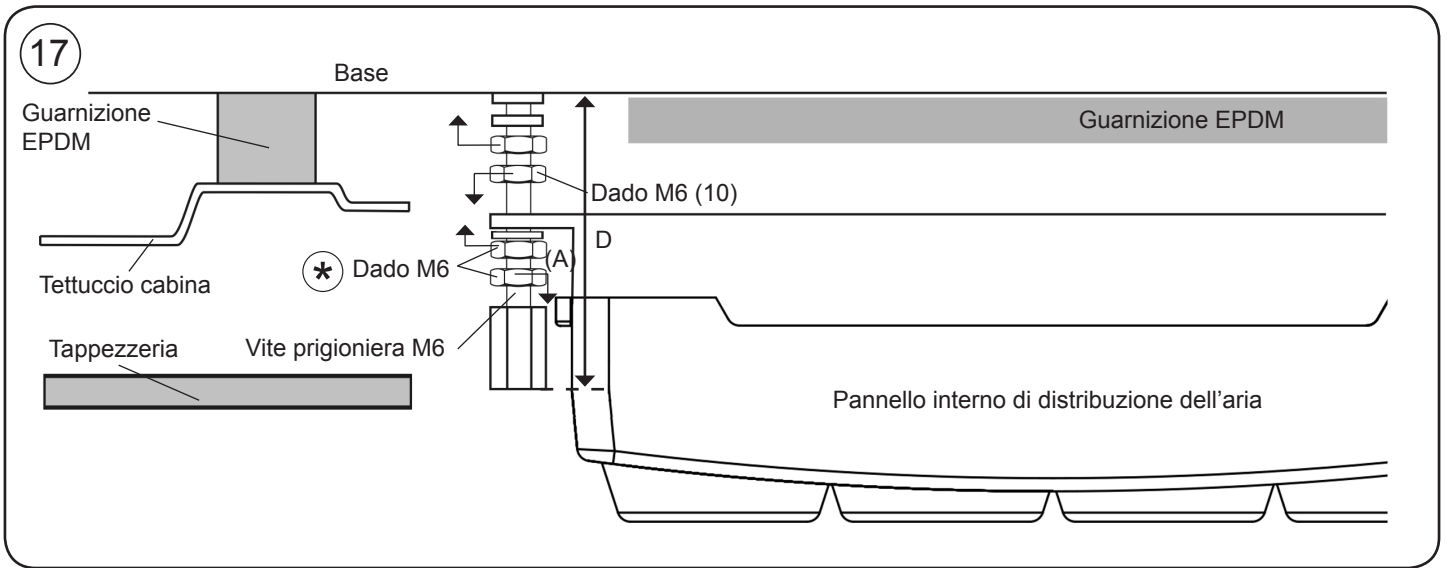
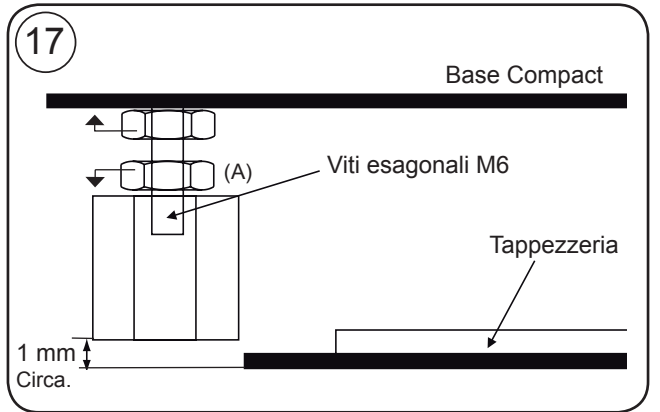

18 Posizionare la console usando (4) viti a brugola M6/100x15.

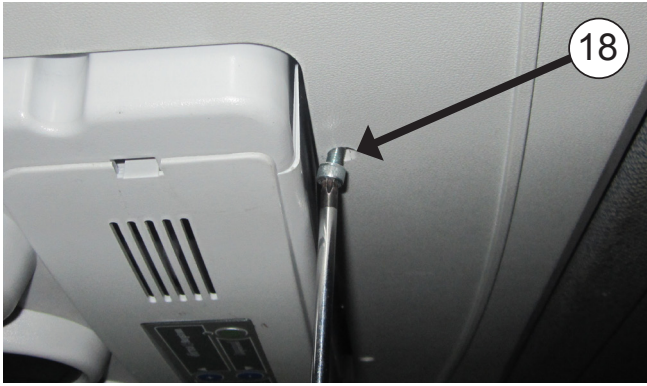

19 Collocare sugli stessi le decorazioni rotonde di plastica M6.



Esplso fino al fissaggio dei supporti di fissaggio

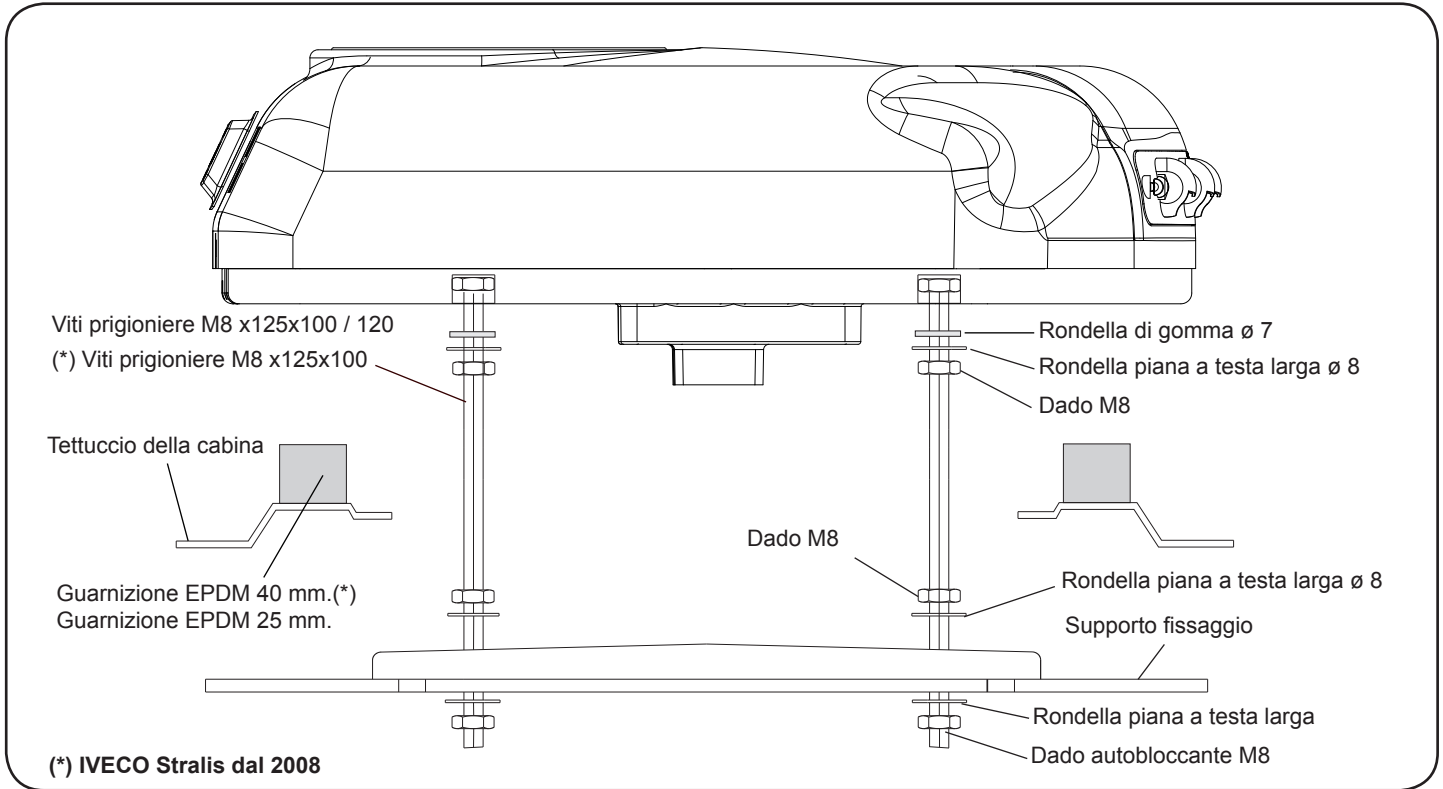

Esplso fino al fissaggio della consolle

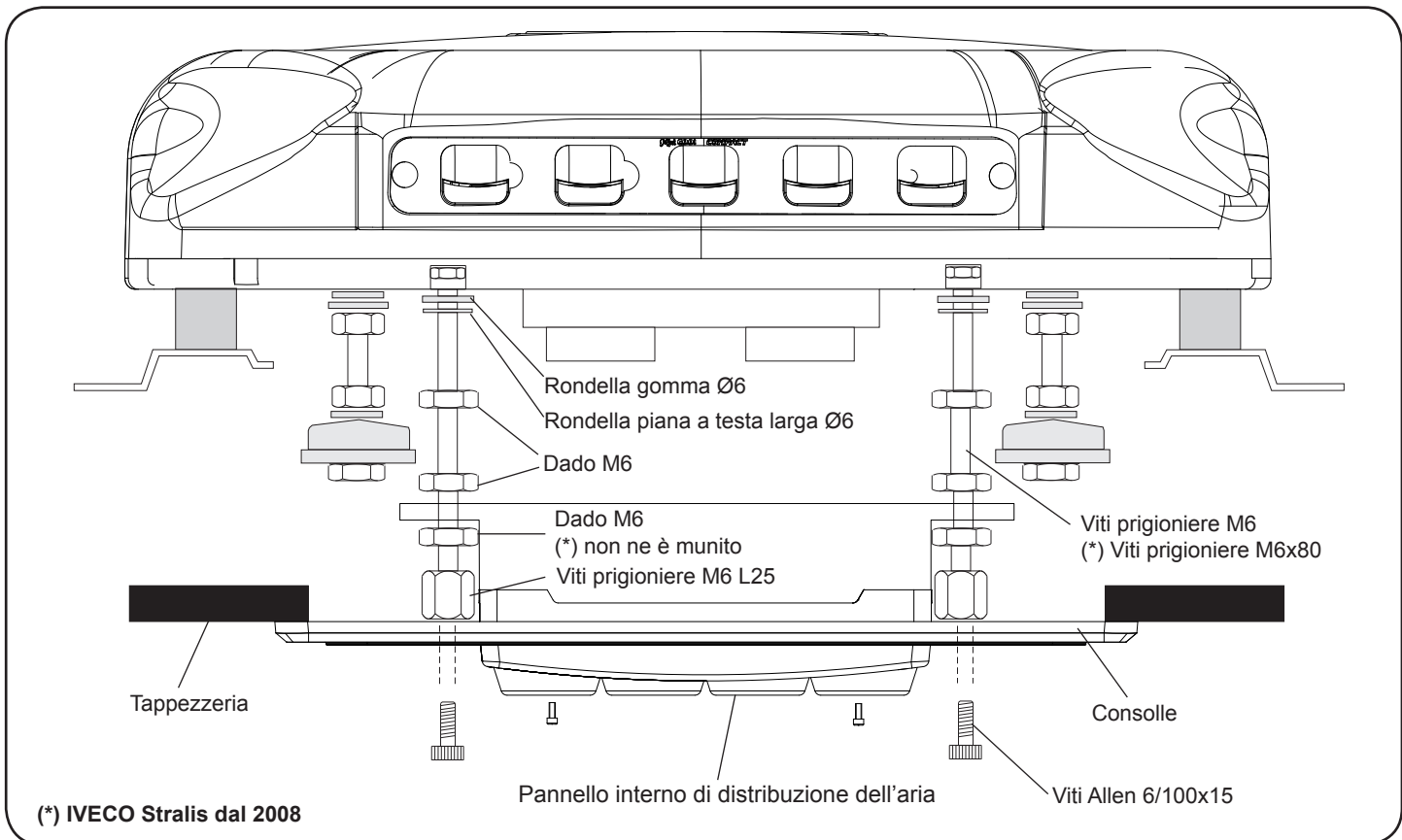

Istruzioni dettagliate Sull'installazione del cablaggio di alimentazione

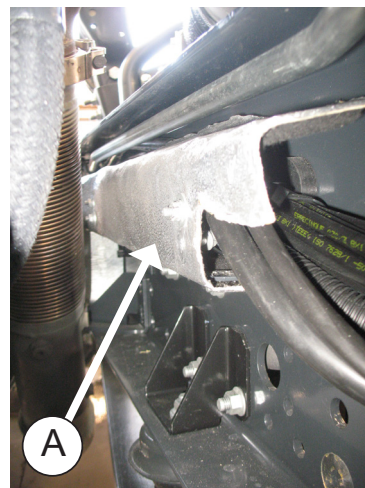

1

Condurre il cavo di alimentazione dell'impianto fino alla batteria del veicolo, incollando i supporti di plastica sulla parte posteriore della cabina e fissandolo con le flange; quindi con la cabina ribaltata, fare passare il cavo dalla parte inferiore della stessa fissandolo con le ghiera e le viti M4 e fino alla batteria con le flange; si deve usare lo stesso passaggio del cablaggio originale (*all'interno della protezione del tubo di scappamento (A)*). (Prima di incollare i supporti di plastica, pulire bene la zona). Quando si collega l'impianto alla batteria, lo stesso esegue un test di tutti i led: sul display si visualizza la dicitura **88--bd** e poi si spegne.



IMPORTANTE: dovuto al complesso sistema di regolazione elettronica dell'apparecchiatura, la presa di corrente deve essere realizzata direttamente dalla batteria al veicolo, non da qualsiasi altro punto che dia servizio ad altri accessori del veicolo, avendo la precauzione di non invertire la polarità quando si fa il collegamento (2). Se si inverte la polarità il quadro comandi non si accende e l'impianto non funziona.

IMPORTANTE: per la messa in funzionamento si dovrà consultare il Manuale dell'Utente.

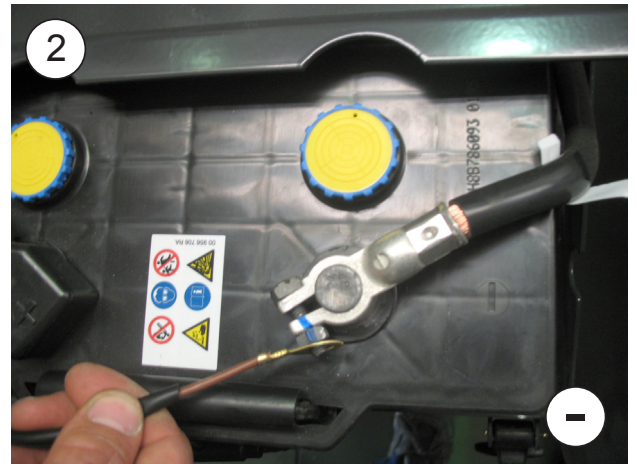
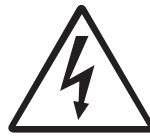

Cablaggio elettrico

AVVERTENZA IMPORTANTE!

Fare attenzione a non invertire le polarità quando si esegue il collegamento dell'impianto. Infatti, in tal caso il quadro comandi non si accende e l'impianto non funziona.

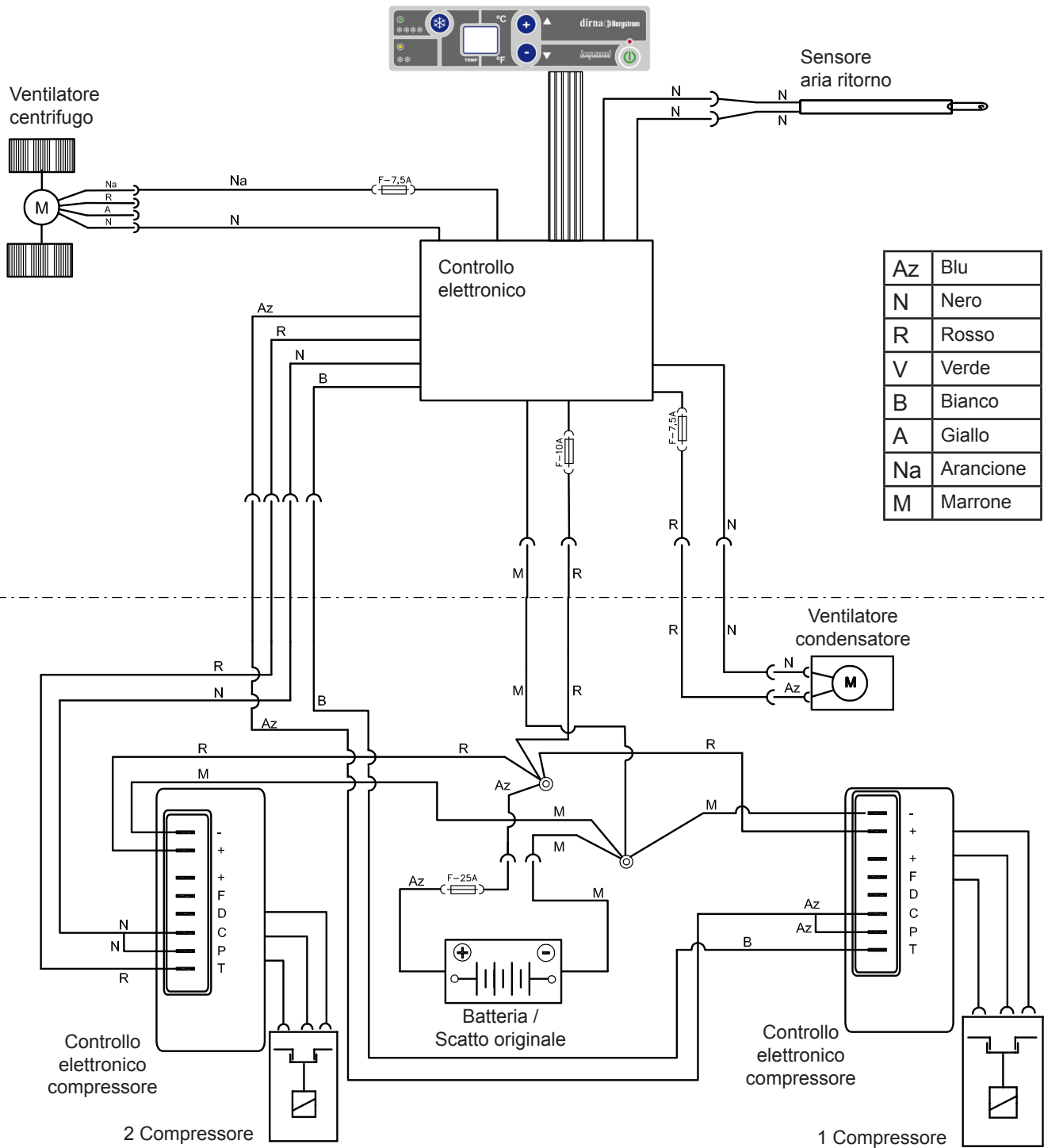

Zalecenia Dotyczące montażu

- Przed rozpoczęciem montażu należy zapoznać się z instrukcją i stosować się do niej podczas prac instalacyjnych.
- Do każdej czynności stosować odpowiednie narzędzia.

Instalacje elektryczne

- Wyjąć / wyłączyć pojazd kluczykami.
- Przed rozpoczęciem prac montażowych odłączyć akumulator.
- Zabezpieczyć podłączenie komponentów elektrycznych, sprawdzając, czy wtyki pasują do gniazd.

Uwaga

Jeżeli podczas montażu urządzenie zostanie przechylone lub zostanie odchylna kabina, nie należy uruchamiać go przez co najmniej 60 min. po ustawieniu w poziomie.

Uwaga

Instalując sprzęt klimatyzacyjny na dachu należy osłonić górne części kabiny za pomocą materiału lub koca ochronnego w celu uniknięcia zarysowań. Instalując urządzenie **Compact** na dachu należy wziąć pod uwagę fakt, że zazwyczaj kabiny wyposażone w otwór dachowy mają wystarczająco wytrzymałą konstrukcję dla utrzymania ciężaru sprzętu. Jeżeli jednak będzie konieczne wykonanie cięcia w dachu lub jeżeli materiał otworu dachowego nie jest wystarczająco wytrzymały (w przypadku dachów z włókna, tworzywa sztucznego itp.), osoba przeprowadzająca montaż powinna podjąć **na własną odpowiedzialność** decyzję, czy istnieje potrzeba wzmocnienia dachu w celu uniknięcia deformacji, pęknięć, przecieków itp.

Narzędzia

Komplet kluczy Torx
Komplet kluczy imbusowych
Klucz płaski 10, 13, 14
Nożyczki
Fleksometr

Symbole



Kruche



Grozi skaleczeniem!









Ryzyko porażenia

Załączona dokumentacja

Instrukcja montażu	1001207470
Instrukcja użytkownika	1001204545
Diagnostyka awarii	1001204543
Gwarancja	220AA10017

Ostrzeżenia

-  Osoby odpowiedzialne za montaż powinny posiadać odpowiednie przeszkolenie w zakresie klimatyzacji w pojazdach.
-  **dirna Bergstrom, s.l.** nie ponosi odpowiedzialności w przypadku wystąpienia usterek wynikających z nieprawidłowej obsługi lub instalacji urządzenia oraz powstałych na skutek modyfikacji i wymiany części bez pisemnej zgody producenta.
-  **Urządzenie napełnione czynnikiem gazowym chłodzącym. (Nie ingerować w obieg czynnika chłodzącego!).**
-  Sposób **zgłaszania gwarancji** znajduje się w części **Diagnostyka awarii**.
-  **Instrukcja obsługi** zawiera opis prawidłowego użytkownika pilota i panelu sterowania.
-  Po zakończeniu montażu należy przekazać użytkownikowi: **Instrukcję obsługi, Kartę gwarancyjną i Diagnostykę awarii**.

 Przed rozpoczęciem instalacji, kratka wlotu powietrza z przodu zamontować.



Kabina Iveco Standar

1 Zdemontuj pokrywę otworu dachowego i elementy mocujące — zwróć je klientowi (*).



Kabina Standar i Kabina Stralis od roku 2008:
Uszczelka EPDM 30 x 25

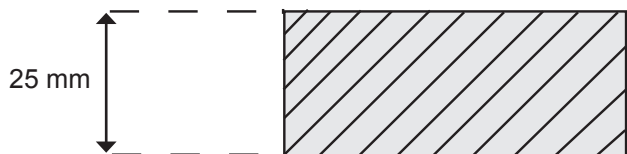

Kabina Iveco Stralis

1a Zdemontuj pokrywę otworu dachowego i elementy mocujące — zwróć je klientowi (*).



Kabina Stralis sprzed roku 2008:
Uszczelka EPDM 40 x 40

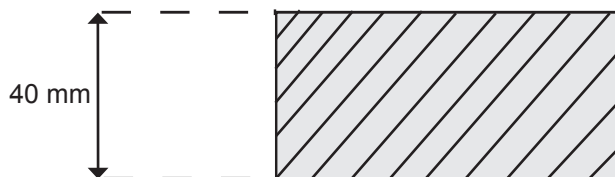

2 Usuń pozostałości kleju na dachu, a następnie zamontuj uszczelkę EPDM.

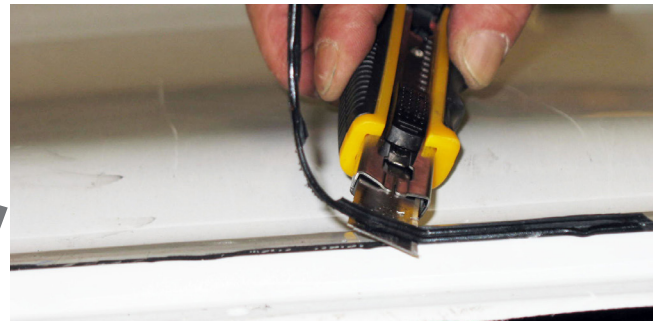

2a Załóż uszczelkę EPDM na krawędzie otworu dachowego (na rysunku szczegółowym jest przedstawiony sposób docięcia końcówek uszczelki).

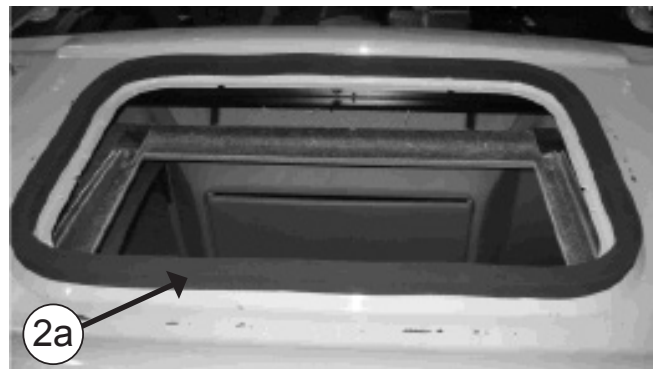

SPOSÓB DOCIĘCIA USZCZELKI EPDM DLA ZACHOWANIA WODOSZCZELNOŚCI KABINY

A- Przyklej uszczelkę zachowując papier zabezpieczający z obu stron na odcinku 100 mm.

B- Zdejmij odcinki papieru.

C- Przyklej dociskając oba końce.

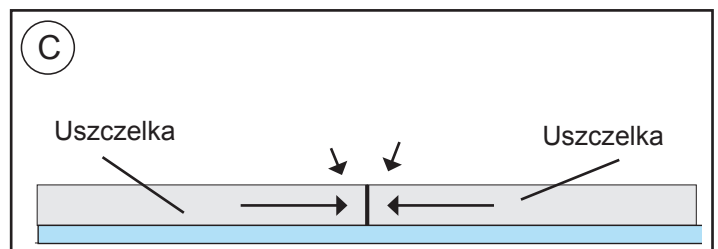
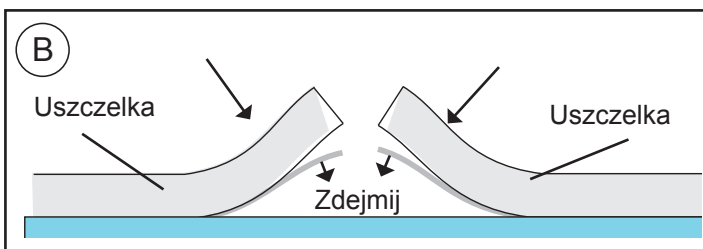
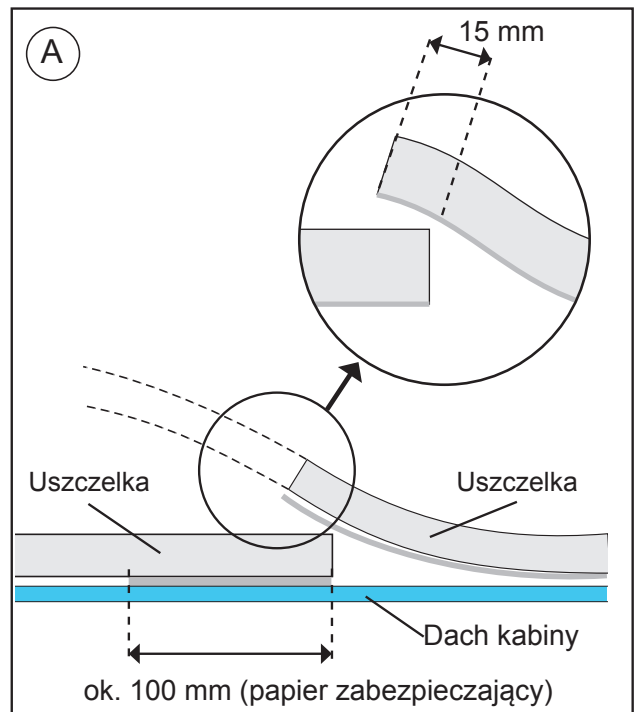

3 NA ZEWNĄTRZ KABINY:

Ustaw urządzenie w otworze dachowym.

Uwaga! Po umieszczeniu urządzenia nad otworem luku sprawdzić, czy wyloty przewodu odpływowego nie zostały zasłonięte uszczelką EPDM.

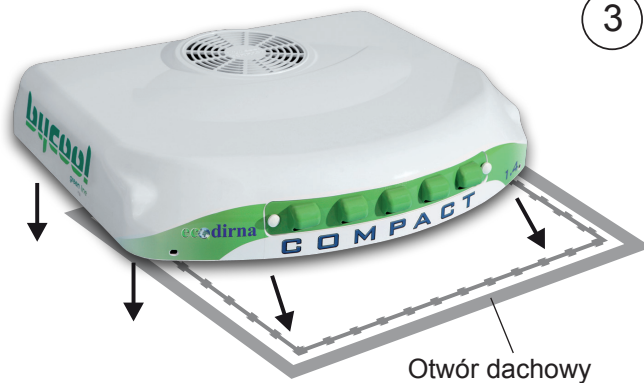

3

4

Umieścić przewód prowadzący z gumy piankowej tak, żeby bardziej miękka część znajdowała się w podstawie urządzenia.

Uwaga: W zależności od kabiny mogą być konieczne (2) dołączone przewody prowadzące, żeby za ich pomocą dokładnie osadzić panel rozprowadzenia powietrza.



5

W KABINIE:

Wkręć na głębokość ok. 5 mm (4) kołki gwintowe 8/125x100-70 lub 120. Prawidłową głębokość ich umieszczenia można ocenić po zamontowaniu podpory mocującej, zwracając uwagę, aby kołki gwintowe wystawały z dolnej części podpory na około 20 mm.

IVECO Stralis od roku 2008: wkręć (4) kołki gwintowe 8/125x100 na głębokość ok. 5 mm.

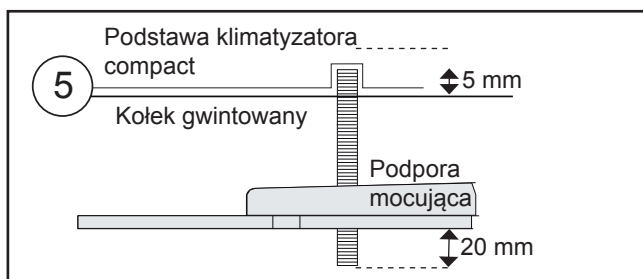

6

Na każdym kołku gwintowanym zamontuj (1) gumową podkładkę Ø 7, (1) podkładkę płaską Ø8 szeroką, (2) nakrętki M8 i (1) podkładkę płaską Ø8 szeroką; w podanej kolejności.

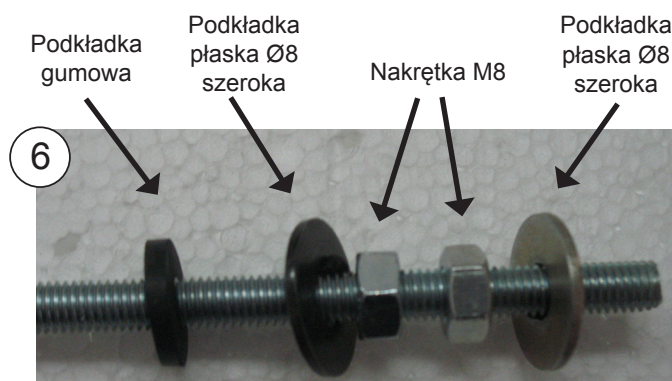

7 Załóż (2) podpory mocujące z (1) podkładką i (1) nakrętką samokontrującą M8 **bez dokręcania**.



7a **IVECO Stralis od roku 2008:** Przytnij z dwóch stron podporę mocującą, aby jej długość wyniosła 525 mm.

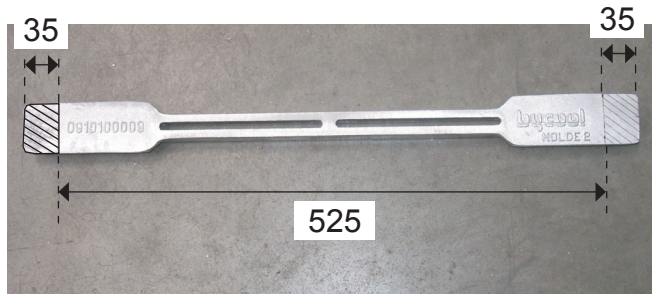

8 Wkręć we wskazanym miejscu na głębokość 10 mm (4) kołki gwintowane M6 x 55 lub 80 zachowując odległość (D) przedstawioną na schemacie w pkt. 17.

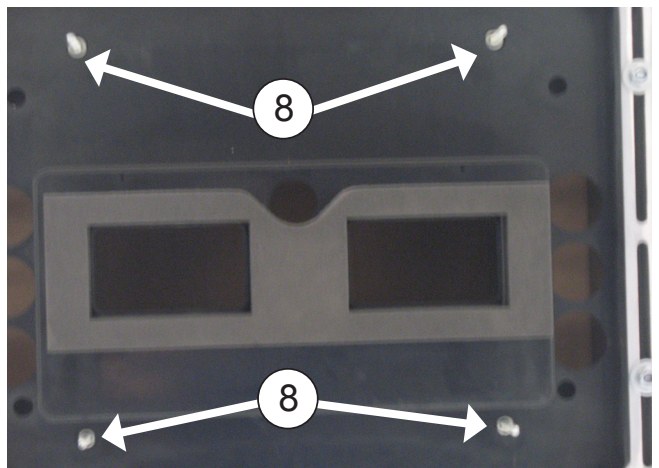
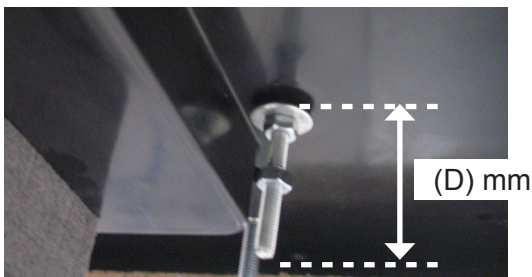

8a **IVECO Stralis od roku 2008:** Wkręć kołki gwintowane M6x80, aby wystawały 70 mm od podstawy.

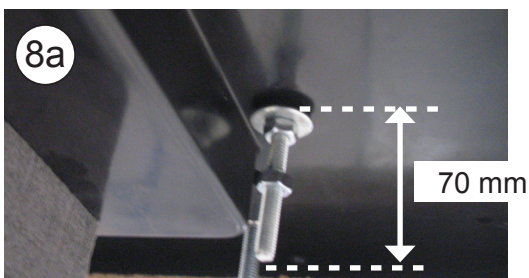

9

Na każdym kołku gwintowym M6 zamontuj (1) gumową podkładkę Ø6, (1) podkładkę płaską Ø6 szeroką i (1) nakrętkę M6 . **Nakręć nakrętkę**, a następnie dokręć ją mocniej w taki sposób, aby lekko docisnąć gumową podkładkę.

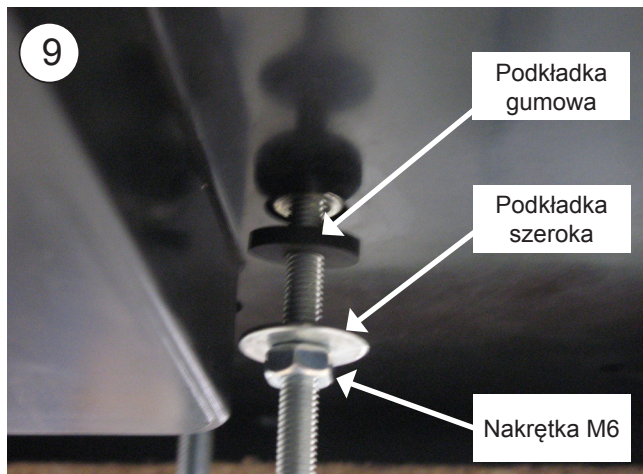

10

Na każdym kołku gwintowym zamontuj (1) nakrętkę M6 **bez dokręcania**.

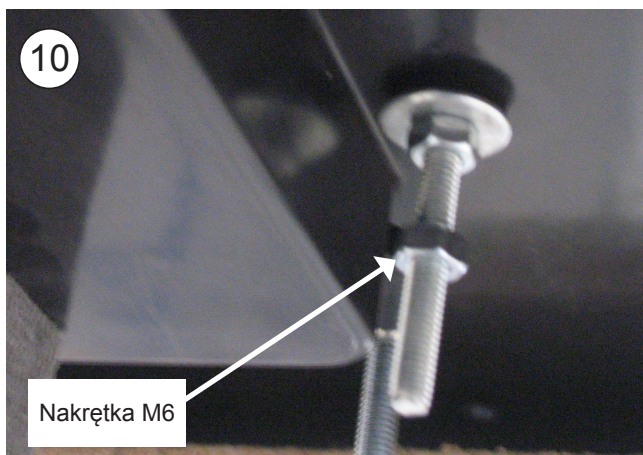
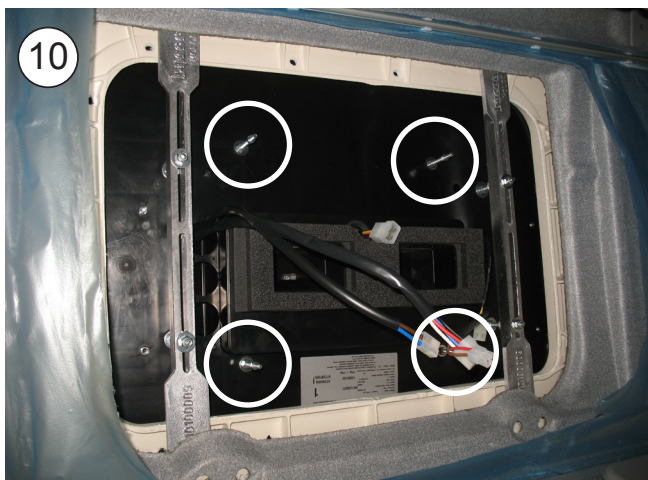

11

Podłączyć obudowę z 2 otworami czujnika powietrza powrotnego, obudowę z 4 otworami dmuchawy oraz obudowę z 8 otworami do podłączenia kabli sterowania elektronicznego.

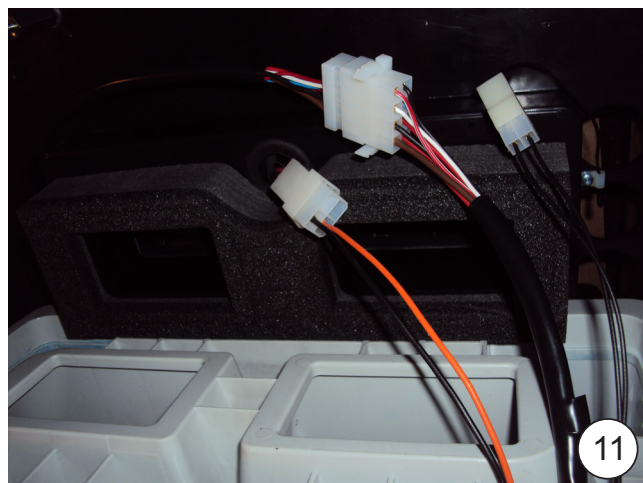

12

Umieścić wewnętrzny panel rozprowadzenia powietrza na przednich kołkach gwintowanych z (1) szeroką podkładką M6 i (1) nakrętką M6 na każdym kołku. Dokręcić nakrętki, żeby przewód prowadzący wewnętrznego panelu rozprowadzenia powietrza stykał się z górną gumą piankową urządzenia.

IVECO Stralis od 2008: Zamocować wewnętrzny panel rozprowadzenia powietrza przy pomocy sześciokątnych podkładek dystansowych L25. (*) W tym modelu nie ma nakrętek i podkładek.

Ważna informacja: Przewód prowadzący wewnętrznego panelu rozprowadzenia powietrza musi stykać się z górną gumą piankową urządzenia, aby nie dopuścić do wycieków powietrza.

12

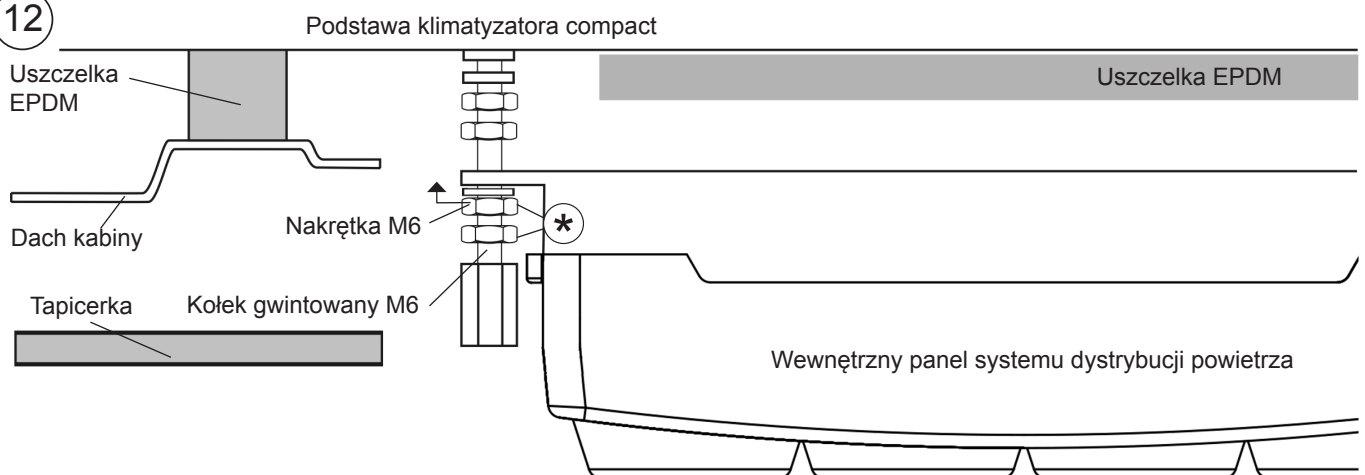

13

Dokręć nakrętkę punkt 10 w taki sposób, aby przylegała do górnej części obudowy.

13

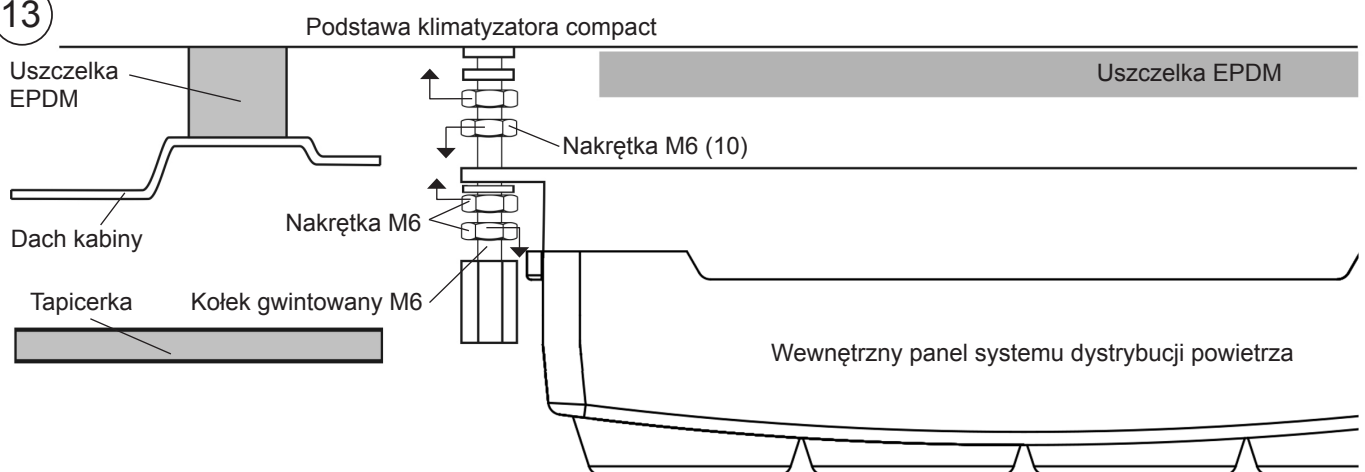

14

Przymierz konsolę i dopasuj odpowiednio urządzenie na dachu kabiny. Po ustawieniu jego pozycji zdejmij konsolę.



14a

IVECO Stralis od roku 2008: Wykonaj wycięcia w konsoli zgodnie z rysunkiem i dopasuj urządzenie umieszczając konsolę w tapicerce.

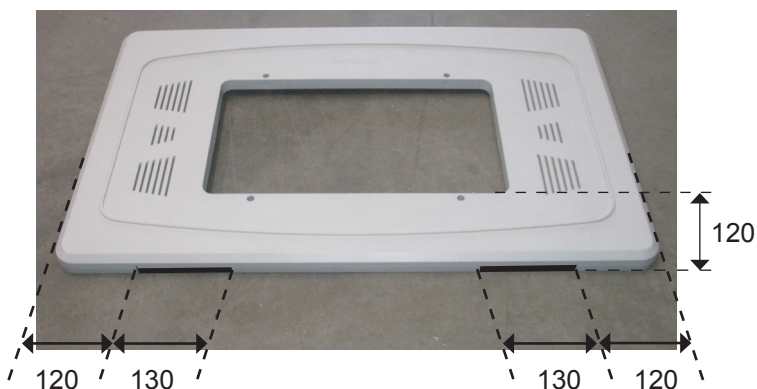
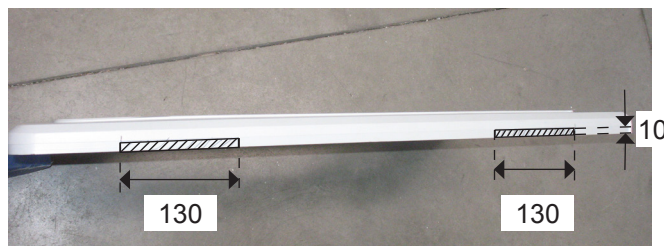

15

Dokręć nakrętki podpór mocujących w taki sposób, aby docisnąć zewnętrzną uszczelkę EPDM o 3 - 6 mm.

Ważne: Aby uniknąć przecieków wody do kabiny, dokręć uszczelkę EPDM do podstawy klimatyzatora Compact w sposób przedstawiony na Schemacie.

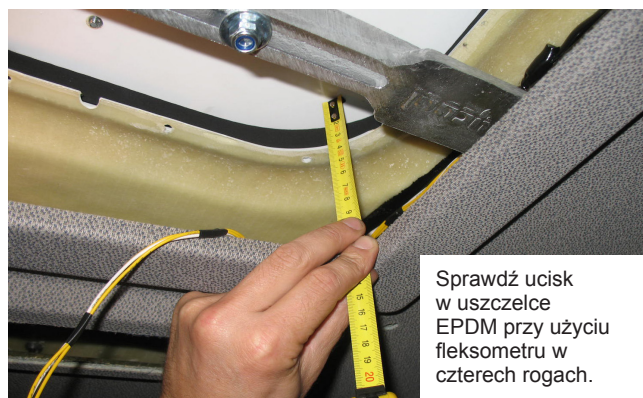

Sprawdź ucisk w uszczelce EPDM przy użyciu fleksometru w czterech rogach.

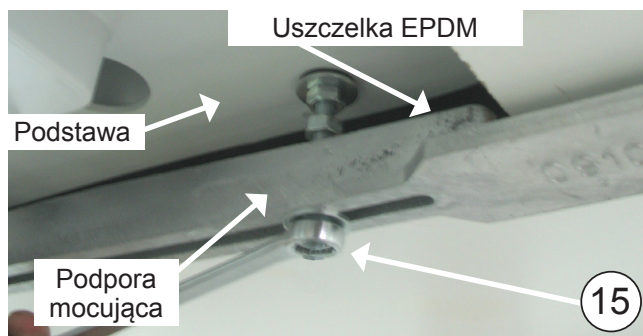
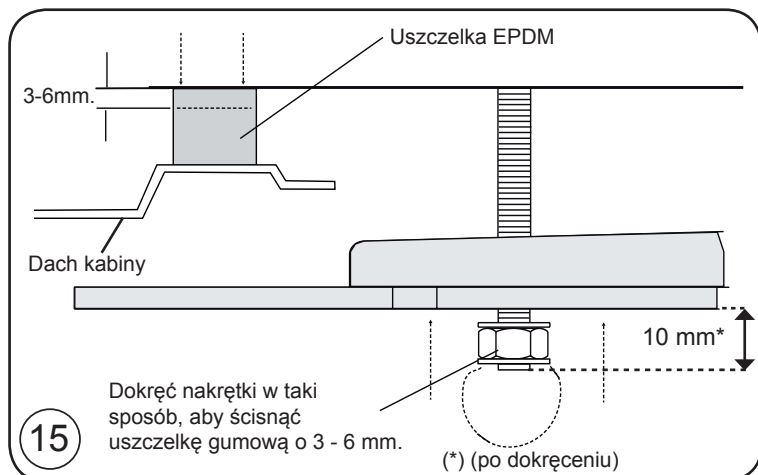

16

Dokręć (4) nakrętki M8 do podpory mocującej i (4) do podstawy klimatyzatora Compact.



17

Umieścić nakrętkę M6 (A) za nakrętką mocującą wewnętrzny panel rozprowadzenia powietrza w każdym kołku gwintowanym. Umieścić gwintowany kołek sześciokątny M6 i wkręcić go tak, żeby wystawał 1 mm nad tapicerką. Odkręcić nakrętkę M6 (A) tak, żeby stykała się z gwintowanymi kołkami sześciokątnymi, i dokręcić ją do kołków.

IVECO Stralis od 2008: Ustawić podkładkę dystansową tak, żeby konsola idealnie pasowała do oryginalnej obudowy. (*) w tym modelu nie ma nakrętek i podkładek.

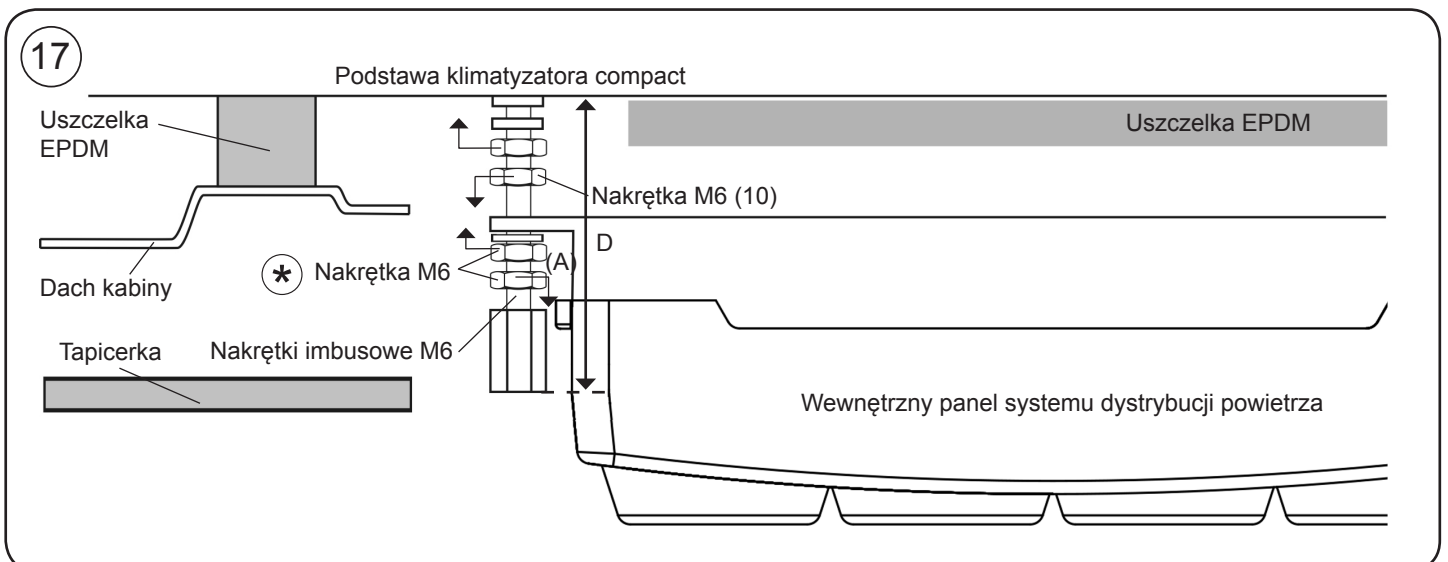
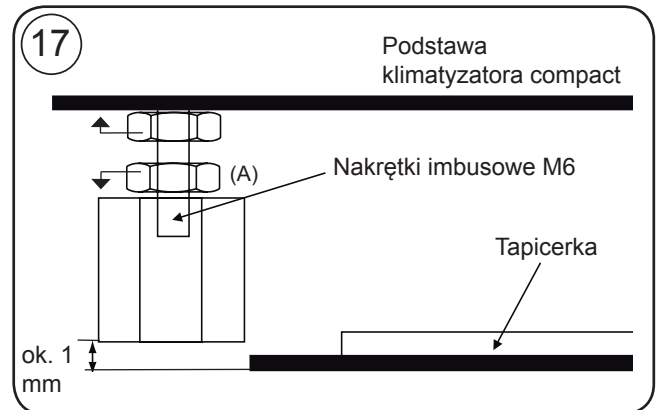

18 Przykręć konsolę za pomocą (4) nakrętek imbusowych M6/100x15.

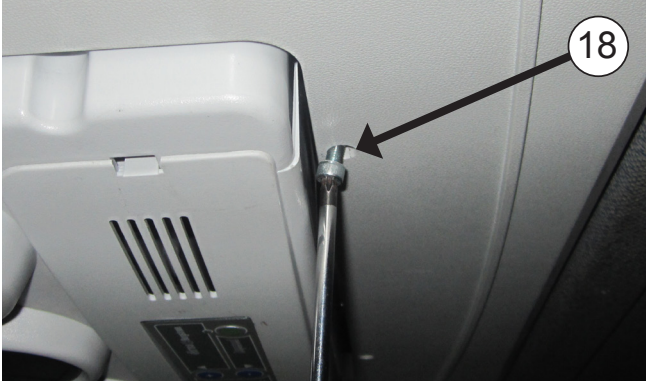

19 Zakryj (4) nakrętki imbusowe M6/100x15 okrągłymi zaślepkami plastikowymi M6.



Schemat montażu do momentu mocowania wsporników

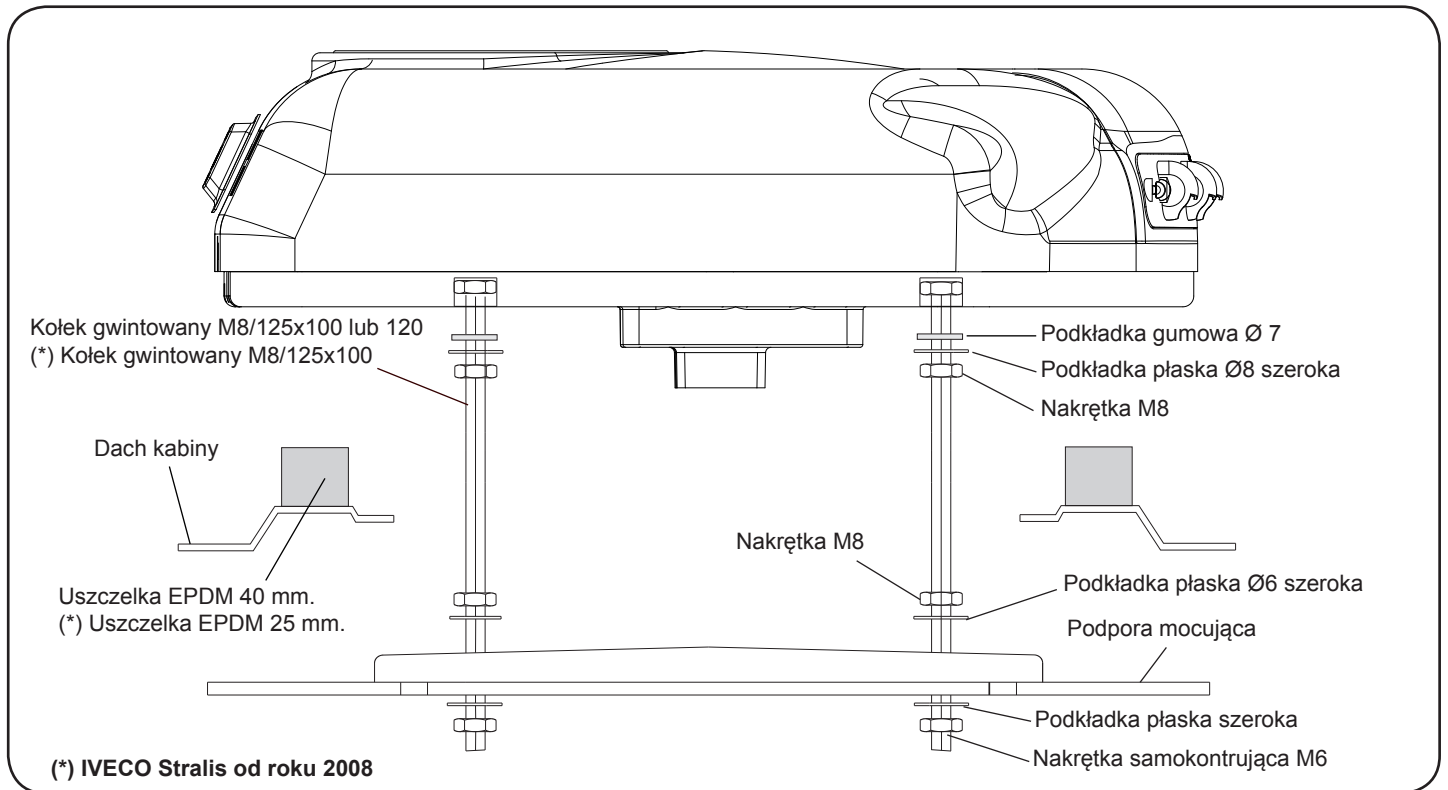

Schemat boczny montażu do momentu mocowania wsporników

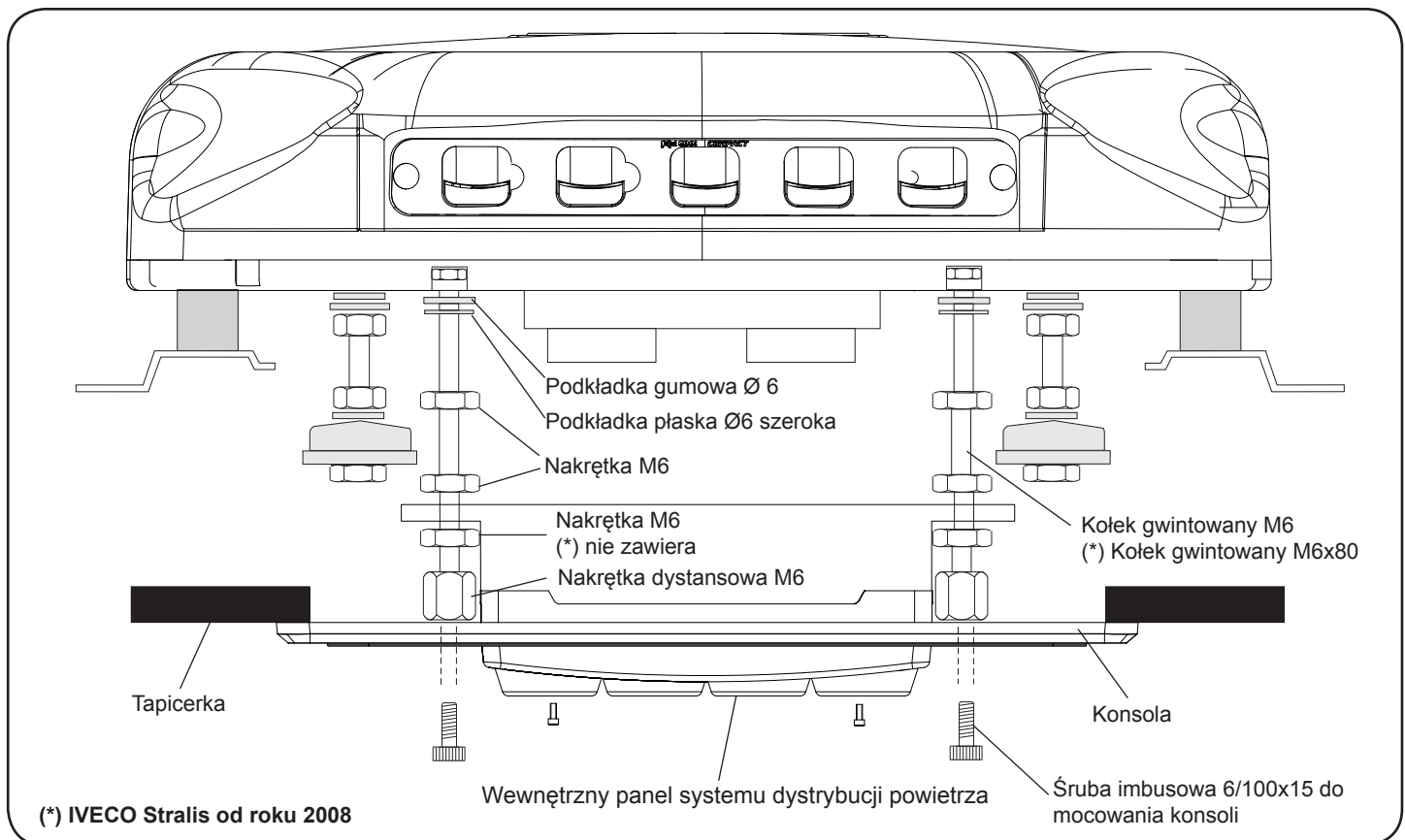

Instrukcja szczegółowa podłączenia przewodu zasilającego



1

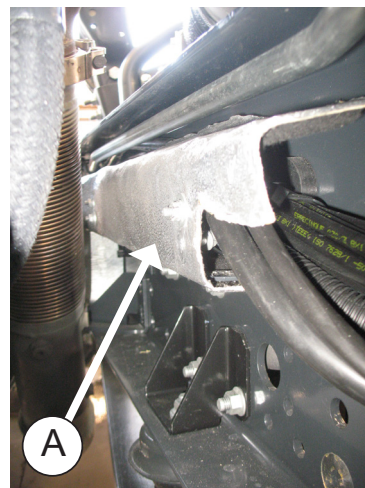

1

Doprowadź przewód zasilania do urządzenia w tylnej części kabiny mocując go za pomocą plastikowych jarzm (do przyklejenia) i kołnierzy; następnie przy kabinie poprowadź przewód przez dolną część kabiny, mocując go za pomocą jarzm i śrub M4; aż do akumulatora z klamrami; W taki sam sposób zainstaluj przewód oryginalny (prowadząc go przez środek osłony rury wydechowej (A)). (Żeby prawidłowo przykleić plastikowe podpory, starannie oczyść miejsce klejenia). Po podłączeniu urządzenia do akumulatora zostanie przeprowadzony test diod LED, na wyświetlaczu pojawią się litery **88--bd**, następnie zgasną.



WAŻNE: Z uwagi na skomplikowany system regulacji elektronicznej urządzenia, powinno być podłączone do prądu bezpośrednio z akumulatora pojazdu, nie z innych punktów zasilania urządzeń pomocniczych. Należy uważać, aby nie doszło do odwrotnej polaryzacji podczas podłączania (2). W przypadku błędnego podłączenia, panel nie włącza się i urządzenie nie działa.

WAŻNE: Przed pierwszym uruchomieniem zapoznaj się z instrukcją obsługi.

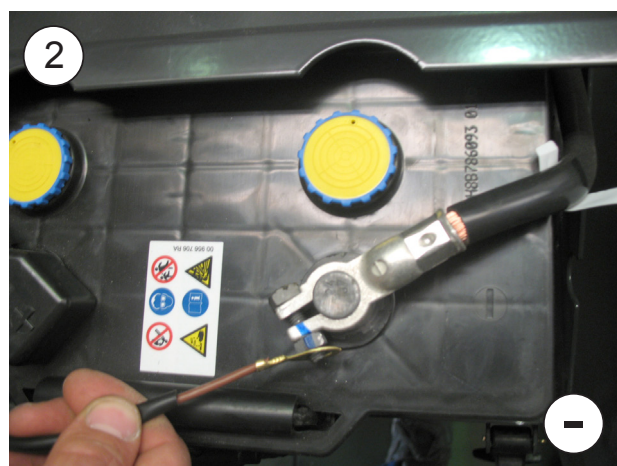

Schemat elektryczny

WAŻNA UWAGA!

Należy uważać, aby nie zamienić biegunów podłączając urządzenie do akumulatora. W przypadku błędnego podłączenia, panel nie włącza się i urządzenie nie działa.

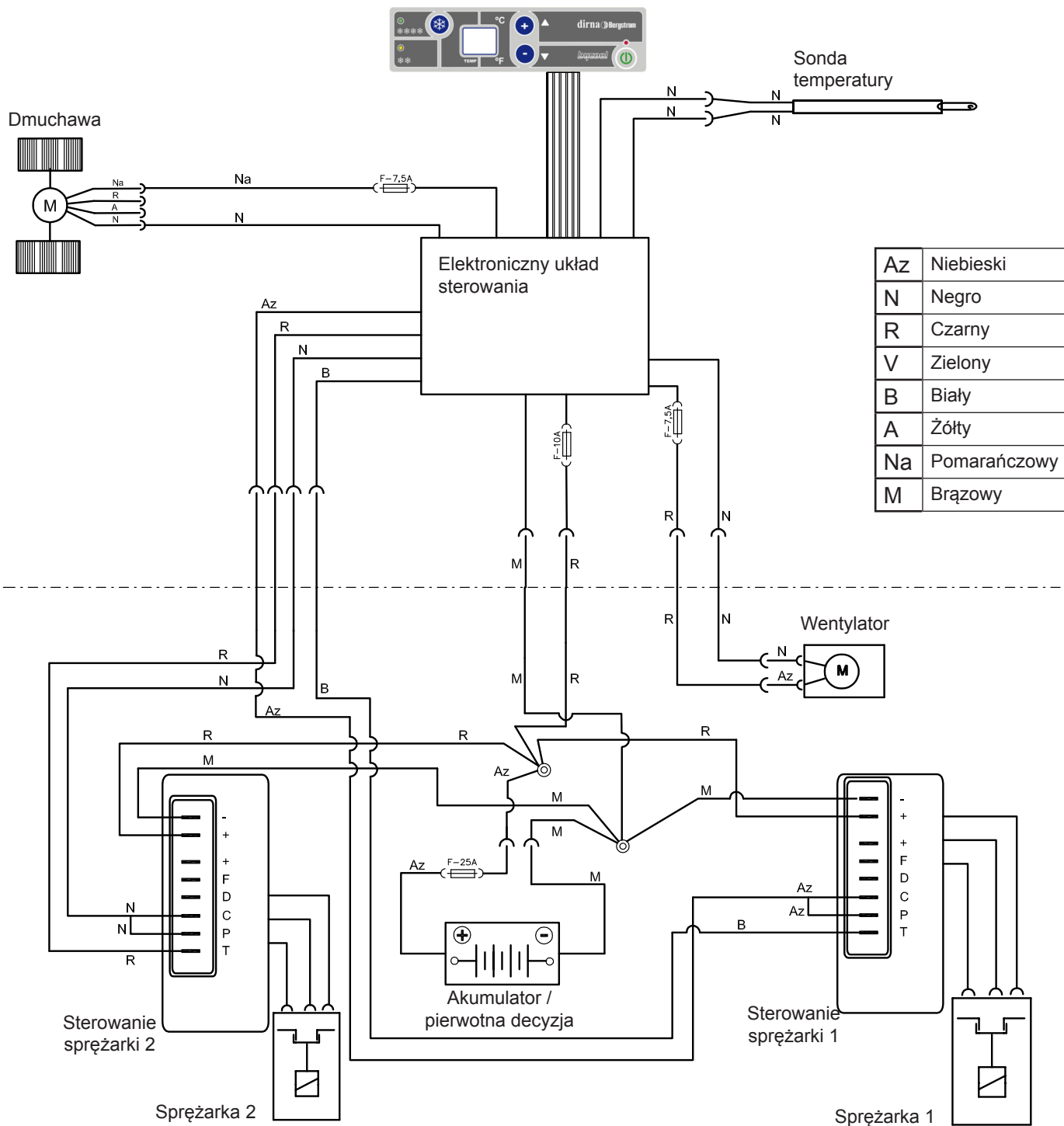

Ed:	26/01/2016
Md:	05/11/2018

a



Francisco Alonso, 6
28806 Alcalá de Henares, Madrid
SPAIN

Contact	Phone	Fax	E-Mail
Sales (Ventas Internacional)	+34 91 8770510	+34 91 8771158	sales@dirna.bergstrominc.com
Comercial Nacional	+34 91 8775841	+34 91 8836321	ventas@dirna.bergstrominc.com
Orders & Deliveries (Logística internacional)	+34 91 8775846	+34 91 8771158	export@dirna.bergstrominc.com
Orders & Deliveries (Logística nacional)	+34 91 8775840	+34 91 8836321	comercial@dirna.bergstrominc.com
Technical Assistance (Internacional)	+49 511 86679681	+49 511 86679710	technicalassistance@dirna.bergstrominc.com
Technical Assistance (Nacional)	+34 91 8775845	+34 91 883 6321	oblanco@dirna.bergstrominc.com

www.dirna.com

	ATENCIÓN:	Dirna Bergstrom se reserva el derecho de efectuar modificaciones en cualquier momento de los datos contenidos en esta publicación, por razones técnicas o comerciales.
	NOTE:	<i>For technical and commercial reasons, Dirna Bergstrom reserves the right to change the data contained in this brochure.</i>
	ATTENTION:	Dirna Bergstrom se réserve le droit d'effectuer à tout moment des modifications des données reprises sur cette publication, pour des raisons techniques ou commerciales.
	HIWEIS:	<i>Dirna Bergstrom behält sich vor, aus technischen oder kaufmännischen Gründen jederzeit Änderungen der Angaben dieser Veröffentlichung vorzunehmen.</i>
	ATTENZIONE:	Dirna Bergstrom si riserva il diritto di effettuare modifiche in qualsiasi momento ai dati contenuti in questa pubblicazione, per motivi tecnici o commerciali.